



Ovunque, è lì che voglio andare

CATALOGO PRODOTTI FURGONATI E MINIVAN 2023

Da oltre 75 anni qualità e tecnologia on the road

— >>> **Fondata in Italia nel 1945, Fiamma è leader internazionale nello sviluppo di accessori tecnici per trasformare il tuo veicolo nel mezzo ideale per ogni avventura. I suoi prodotti ti offrono tecnologia e qualità senza confini.**

Viaggiare a bordo di un minivan o un furgonato è il modo più bello per conoscere il mondo. In assoluta libertà, si può decidere quando partire e dove fermarsi. Con gli amici o la famiglia, fronte mare o ai piedi di una montagna, puoi immaginare il viaggio che vuoi, se il tuo veicolo è equipaggiato con prodotti Fiamma.

La qualità di ogni articolo, testato in laboratorio e poi su strada, insieme a un'assistenza professionale sempre a disposizione, renderanno ogni viaggio un momento indimenticabile di dolce vita.

FIAMMASTORE

Tendalini	3
Ad arganello da parete	4
Ad arganello da tetto	6
Manuali	10
Motor-Kit	12
Accessori tendalini	13
Pareti e chiusure	14
Frontali e laterali	14
Chiusure	18
Coperture posteriori	24
Minigonne antivento	25
Accessori chiusure	25

CARRY-BIKE

Portabici	27
Minivan	28
Furgonati	33
Accessori	38

COMFORT

Comfort	40
Oblò	41
Illuminazione	43
Acqua	44
Sistemi di livellamento	46
Organizzazione	47
Scalette	49
Coperture veicoli	50
Igiene	50
Sicurezza	50
Mix	50



FIAMMASTORE

Il mondo è la tua casa

Con Fiamma, la casa è ovunque tu decida di andare. Sali a bordo del tuo veicolo e parti alla scoperta del mondo! I prodotti Fiammastore sono i compagni di viaggio ideali per le tue vacanze, gite, escursioni e avventure. Qualunque sia il tuo veicolo, bastano pochi gesti per ampliare lo spazio a tua disposizione e trasformarlo in un ambiente che chiamerai subito "casa". Tendalini, pareti e verande ti faranno sentire protetto, ovunque deciderai di fermarti. Inizia a pianificare il tuo prossimo viaggio: con Fiamma, "home is everywhere".

F45s

ADATTO A FURGONATI, MINIVAN



L'originale tendalino da parete, pratico, robusto, funzionale e versatile, con il miglior rapporto qualità-prezzo.

CARATTERISTICHE:

- Tendalino ad arganello da parete con pratica asola a vista
- Staffe standard di serie incluse. Sono disponibili come optional le staffe per la maggior parte dei minivan e furgonati in circolazione
- Lunghezza da 190 a 400

F45s minivan - Queste speciali versioni del nostro tendalino F45 sono complete di kit di installazione e sono adatte ai minivan:

- VW T5 / T6 / T6.1
- gruppo PSA

Versione VW adatto anche per Multivan passo corto e passo lungo (Transporter con guida a C Volkswagen) e California.
Versione PSA anche per modelli con tetto a soffietto.



CASSONETTO

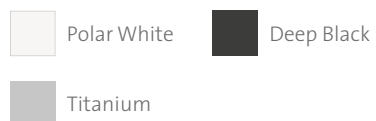

TELO

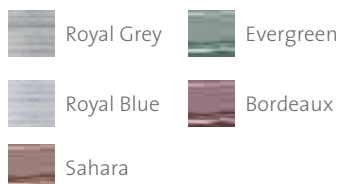

+ ACCESSORI

- Vedi p. 12-13

F45s



F45s VW T5/T6



F45s PSA



Staffe

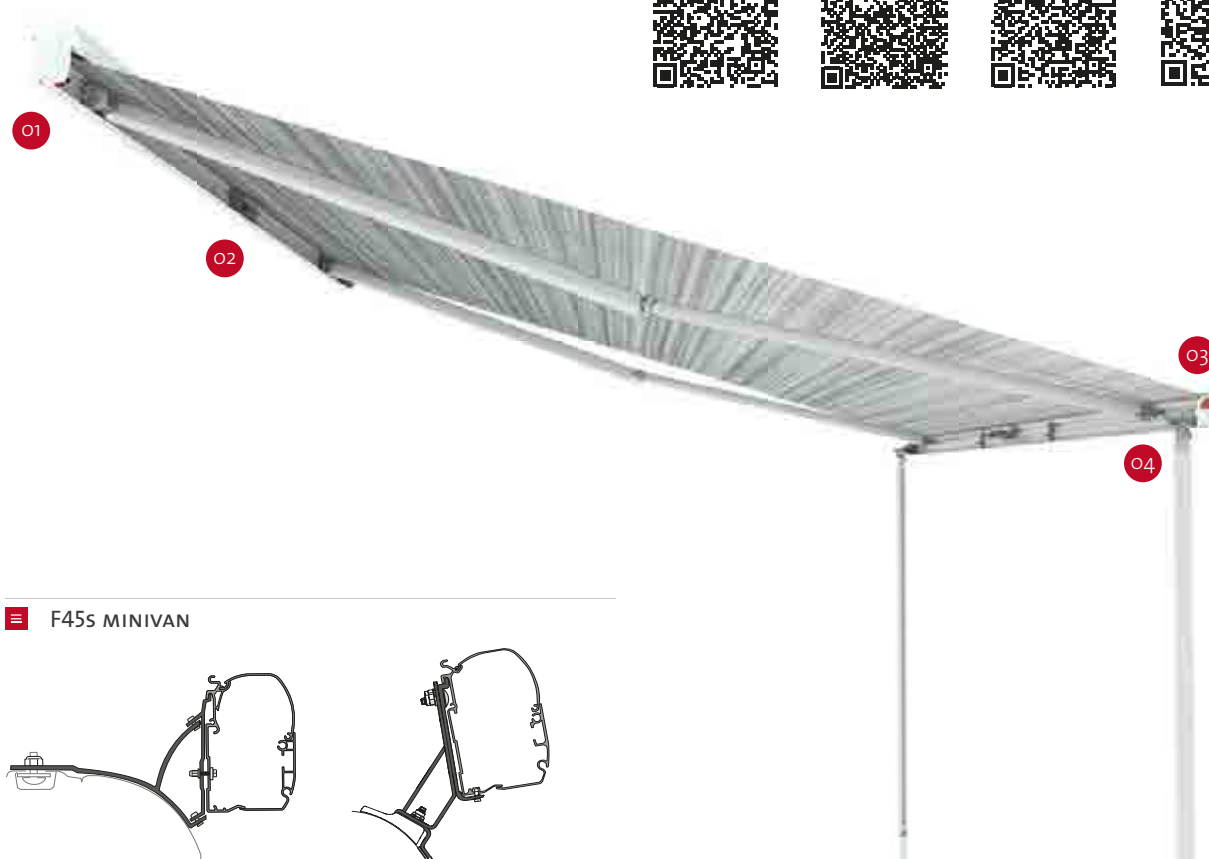

F45s MINIVAN

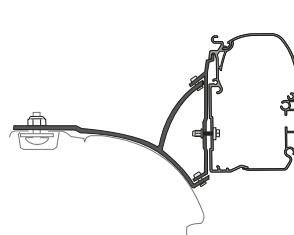

F45s VW T5/T6

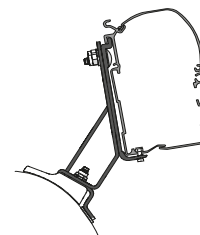

F45s PSA

Informazioni tecniche e commerciali a p. 52

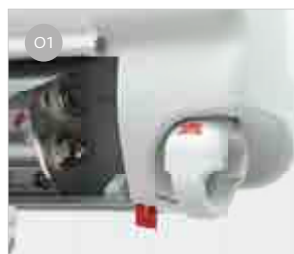

Asola a vista
Per massima praticità di utilizzo

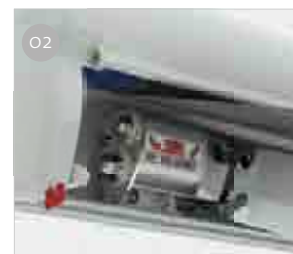

Dual Shock-Absorber
Per assorbire gli urti e garantire la massima sicurezza

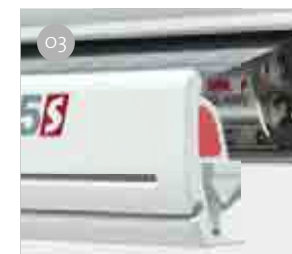

Doppia guida
Per installare un pannello frontale o la Privacy e altri accessori

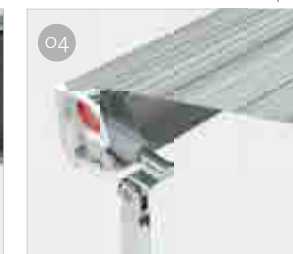

Palina
Telescopica e robusta, dotata di uno snodo rinforzato



+ COMPLETA IL TUO F45S CON LE PARETI LATERALI E FRONTALI

Blocker / Blocker Pro

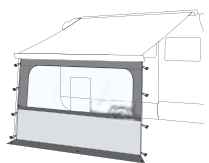

Sun View XL

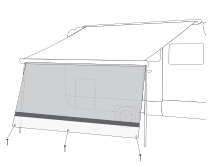

Side W Pro / Shade

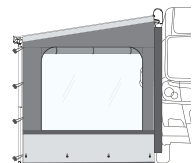

Sun View Side

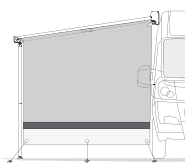

+ COMPLETA IL TUO F45S CON LE CHIUSURE

Privacy Room

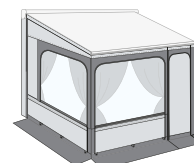

Privacy Room Light

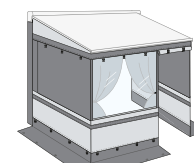

Privacy Ultra Light

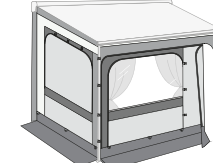

+ COMPLETA IL TUO F45S CON I LED

Awning Arms LED



Kit Awning LED



LED Awning Case



+ MOTORIZZABILE

Motor Kit Compact F45s

Con pulsante a parete Control System.

Motor Kit Advanced F45s

Gestione tendalino e LED tramite app Fiamma, pulsante a parete Control System.

**new
2023**

F80s

ADATTO A FURGONATI



I punti di forza di questo tendalino a tetto sono la tripla guida sul frontale e la doppia predisposizione LED. Elegante e dal design minimale, si integra perfettamente alla sagoma del veicolo.

CARATTERISTICHE:

- Tendalino ad arganello da tetto con pratica asola a vista
- Staffe optional dedicate per tutti i furgonati
- Lunghezza: da 290 a 400

F80s Ducato - Versione specifica del tendalino F80s per Ducato nelle lunghezze 320, 370 e 400 con finitura Deep Black, completo di staffe, guarnizioni e cover.



CASSONETTO

- Polar White
- Titanium
- Deep Black

TELO

- Royal Grey
- Royal Blue

+ ACCESSORI

– Vedi p. 12-13

F80s



F80s Ducato



Staffe



Informazioni tecniche e commerciali a p. 53



Asola a vista
Per massima praticità di utilizzo



Dual Shock-Absorber
Per assorbire gli urti e garantire la massima sicurezza



Doppia predisposizione LED
Frontale e cassetto.
Luce LED cassetto visibile anche a tendalino chiuso

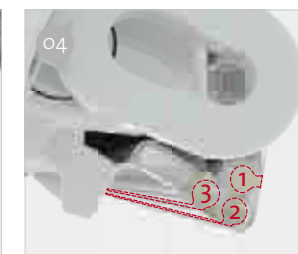

Tripla guida
Per installare un pannello frontale o la Privacy e altri accessori



+ COMPLETA IL TUO F80S CON LE PARETI LATERALI E FRONTALI

Blocker / Blocker Pro

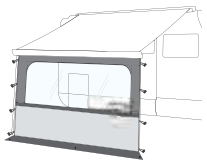

Sun View XL

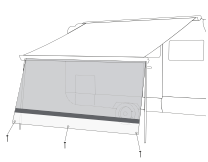

Side W Pro / Shade

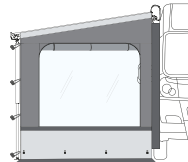

Sun View Side

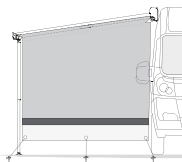

+ COMPLETA IL TUO F80S CON LE CHIUSURE

Privacy Room

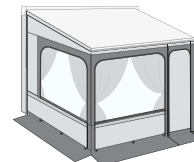

Privacy Ultra Light

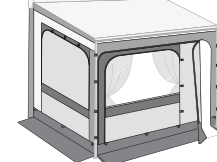

+ COMPLETA IL TUO F80S CON I LED

Awning Arms LED



Kit Awning LED



Kit LED Strip Awning



+ MOTORIZZABILE

Motor Kit Compact F80
Con pulsante a parete Control System.

Motor Kit Plus F80
Con telecomando a infrarossi e pulsante a parete Control System.

Motor Kit Advanced F80
Gestione tendalino e LED tramite app Fiamma, pulsante a parete Control System.

F40van

ADATTO A MINIVAN



Design compatto, alte prestazioni. Il non plus ultra per il tuo minivan! Grazie al suo ingombro ridotto ed alle staffe integrate, si integra perfettamente al veicolo ed è facile e veloce da rimuovere.

CARATTERISTICHE:

- Tendalino ad arganello da tetto con pratica asola a vista
- Numerosi tipi di staffe optional dedicate: gruppo PSA, VW T5/T6, Renault Trafic, Nissan NV 350, Ford Custom e Mercedes V Class
- Altezza massima delle paline pari a 220 cm per sfruttare al massimo l'altezza del tendalino
- Non adatto a veicoli con tetto a soffietto
- Lunghezza 270



CASSONETTO

Deep Black

TELO

Royal Grey

+ ACCESSORI

– Vedi p.12-13

F40van



Staffe



Informazioni tecniche e commerciali a p. 53



Asola a vista
Per massima praticità di utilizzo

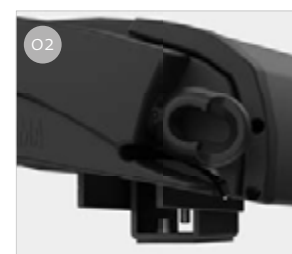

Staffe
Staffe e adattatori per ogni tipo di veicolo



Braccia
Rinforzate e con sezione ridotta



Paline
Con posizione predefinita, per un'apertura veloce e precisa



FIAMMASTORE

CARRY-BIKE

+ COMPLETA IL TUO F40VAN CON LE PARETI LATERALI E FRONTALI

Blocker / Blocker Pro

Sun View XL

Side W Pro

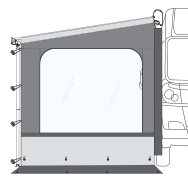
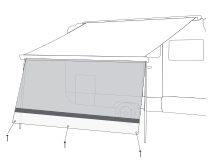
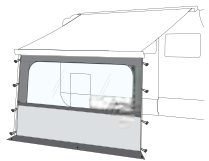

+ COMPLETA IL TUO F40VAN CON LE CHIUSURE

Room Van

Room Van Premium

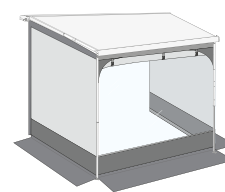

COMFORT

+ OPTIONAL - RAFTER LED F40VAN

new
20
23



Nuovo Rafter per tendalino F40van, per un telo teso in modo ottimale. Grazie all'installazione perpendicolare rispetto alle braccia del tendalino, garantisce una maggior resistenza al vento ed evita la formazione di sacche d'acqua in caso di pioggia. Dotato anche di LED per illuminare lo spazio delle tue vacanze.



INFO

F35pro

ADATTO A MINIVAN



Leggero ma molto resistente, questo tendalino in alluminio con paline e braccia integrate nel rullo, è l'ideale se desideri partire per un'avventura a bordo del tuo minivan.

CARATTERISTICHE:

- Apertura manuale
- Installazione a parete, su portapacchi o su canalina
- Ampia gamma di staffe optional per adattarlo al tuo veicolo
- Possibilità di alzare ulteriormente il frontale per sfruttare al massimo l'altezza del tendalino
- Lunghezza da 180 a 300



CASSONETTO

Titanium

Deep Black

TELO

Royal Grey

Royal Blue

ACCESSORI

– Vedi p.12-13



Informazioni tecniche e commerciali a p.53



Cassonetto compatto
Il tendalino è contenuto in un comodo cassonetto in alluminio anodizzato

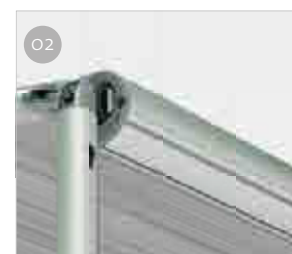

Doppia guida
Per installare un pannello frontale o la Privacy e altri accessori



Paline integrate nel rullo
Telescopiche e velocissime da estrarre

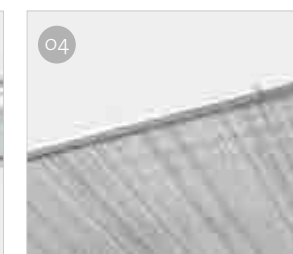

Braccia rinforzate
Facili da regolare, mantengono il telo sempre in tensione



FIAMMASTORE

CARRY-BIKE

COMFORT

+ COMPLETA IL TUO F35PRO CON LE PARETI LATERALI E FRONTALI

Blocker / Blocker Pro

Sun View XL

Side W Pro

Side W CaravanStore

Sun View Side

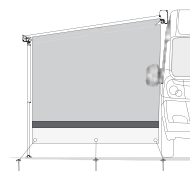
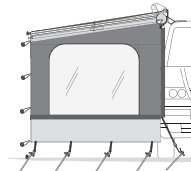
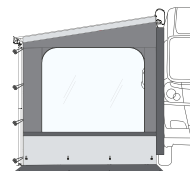
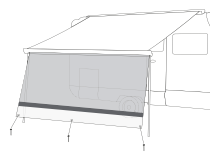
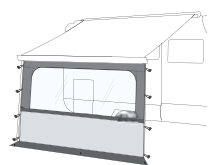

+ COMPLETA IL TUO F35PRO CON LE CHIUSURE

Privacy Room CS Light

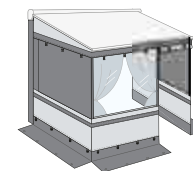

INFO

Motor Kit

ADATTO A FURGONATI, MINIVAN



Come rendere il tuo tendalino ancora più performante? Installando il motore adatto a ciascun modello! Tutti i nostri motori sono alimentati a 12V: ideali per ogni campeggio e veicolo.

CARATTERISTICHE:

- Motore a 12V
- Dotati di comando Control System

A QUALI TENDALINI SI ADATTA?

F45s - F80s

MODELLI

Informazioni tecniche e commerciali a p. 54



MOTOR KIT F45s

Motore compatto per il tendalino F45s, caratterizzato dalle dimensioni ridotte, semplicità costruttiva, affidabilità e ottime prestazioni.

Disponibile in 2 diverse varianti: Compact e Advanced.

Compact: dotato di comando a parete Control System per l'apertura e la chiusura del tendalino.

Advanced: permette, tramite app, la gestione del tendalino e il controllo dei LED (accensione/spengimento/dimmerazione); dotato anche di comando a parete Control System.

new
2023



MOTOR KIT F80s

Dimensioni ridotte e dotato di cuffia in alluminio, si integra perfettamente con l'estetica del tendalino. Disponibile in 3 diverse varianti: Compact, Plus e Advanced.

Compact: dotato di comando a parete Control System per l'apertura e la chiusura del tendalino.

Plus: grazie al comodo telecomando infrarossi e al comando a parete Control System, azionare il tuo tendalino con questo motore sarà un gioco da ragazzi.

Advanced: permette, tramite app, la gestione del tendalino e il controllo dei LED (accensione/spengimento/dimmerazione); dotato anche di comando a parete Control System.



* Disponibile il Kit Upgrade per Motor Kit Plus per la trasformazione in Motor Kit Advanced.

Rain Guard e Cover

Varie tipologie di guarnizione ermetiche e cover, per migliorare l'integrazione della staffa con il veicolo. Scopriteli tutti!

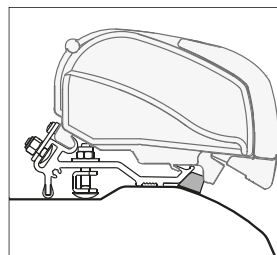

KIT RAIN GUARD SLIM F80s DUCATO

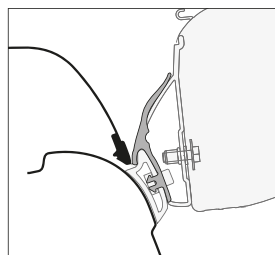

KIT RAIN GUARD CALIFORNIA

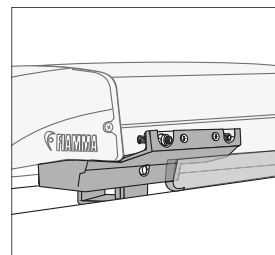

KIT RAIN GUARD + COVER F40 VAN - VW T5/T6

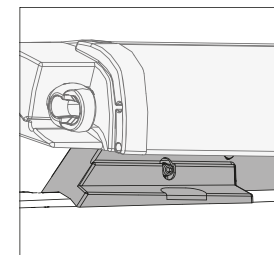

KIT RAIN GUARD + COVER F40 VAN - FORD CUSTOM

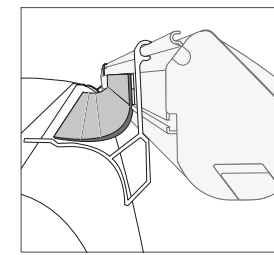

KIT RAIN GUARD VAN

Accessori

TIE DOWN

Kit con fasce di ancoraggio per fissare in modo ottimale i tendalini da parete o da tetto al suolo. È composto da una fascia di 11 m regolabile, due picchetti e una molla di tensione.



TIE DOWN S

Kit di ancoraggio per un facile e solido fissaggio al suolo dal frontale dei tendalini, è predisposto anche per essere agganciato al laterale della Privacy. È composto da 2 fasce regolabili da 300 cm, 2 picchetti, 2 molle di tensione e 2 agganci frontali. Versione Tie Down S CaravanStore adatta per F35pro (con aggancio alla palina).

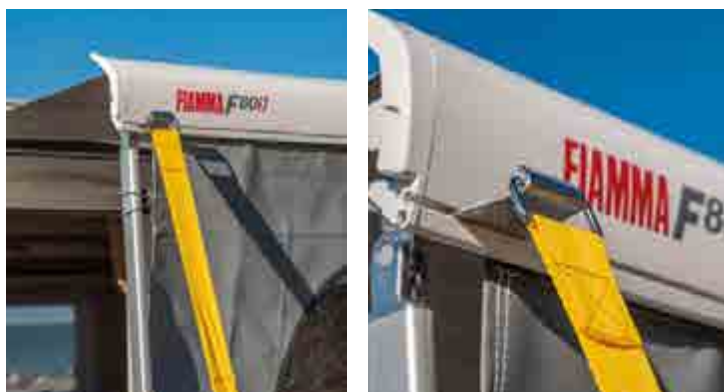

PATIO-MAT / PATIO-BAG

Molto più di una semplice stuoia! Disponibile in ben 6 lunghezze, è in polipropilene traspirante, autoestinguente e resistente ai raggi UV. Patio-Bag per riporre comodamente il tuo Patio-Mat.



Altri accessori



Come rendere il tuo tendalino ancora più efficace e performante? Semplice: basta aggiungere uno o più accessori Fiamma dedicati. Scoprilili tutti!



Blocker

ADATTI A FURGONATI, MINIVAN



Le pareti frontali Fiamma permettono di accedere comodamente alla zona d'ombra del tendalino regalandoti una protezione maggiore.

CARATTERISTICHE

- Montaggio rapido
- Si adattano anche a tendalini di altre marche
- Finestre con vetrata Crystal (Blocker Pro)

Pareti frontali



Informazioni tecniche e commerciali a p. 54

 Protezione dal sole

 Protezione dalla pioggia

 Protezione dal vento

ACCESSORI



MEGA BAG

Grande e robusta borsa per riporre le pareti frontali e laterali della gamma Blocker e Side o qualsiasi altro accessorio che si voglia proteggere. Due misure disponibili (p. 47).

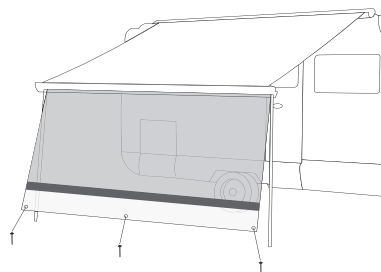

SUN VIEW XL

Fabbricata in materiale filtravento, è ideale per schermare la luce nella zona d'ombra sotto il tendalino. Arrotolabile con comode clip di fissaggio. Completa di picchetti e corde per il fissaggio.

Compatibile con: F45s, F80s, F40van, F35pro.
Lunghezza pannello: da ± 100 cm a ± 513 cm.

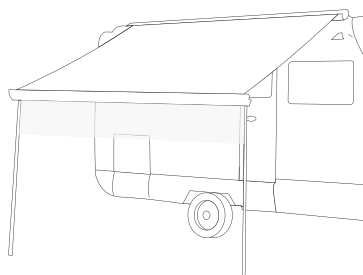

SHADE SUN VIEW

La mantovana Shade Sun View con materiale filtravento aiuta a proteggerti dal sole allungando la zona d'ombra. Adatta a tutti i modelli di tendalini, è disponibile nella lunghezza unica di 550 cm, facilmente accorciabile a misura del tendalino.

Compatibile con: F45s, F80s, F40van, F35pro.



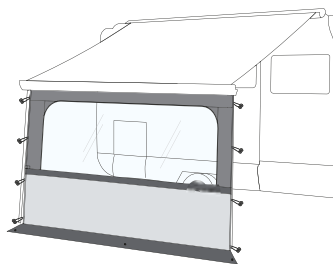

BLOCKER PRO

Parete frontale dotata di un'ampia vetrata Crystal, con prolunga fino a terra. Questo modello di parete, lavabile e facile da montare, è realizzato in tessuto vinile impetrescibile, anti-UV. Completa di picchetti ed elastici per il fissaggio.

Compatibile con: F45s, F80s, F40van, F35pro.
Lunghezza pannello: da ± 100 cm a ± 513 cm.

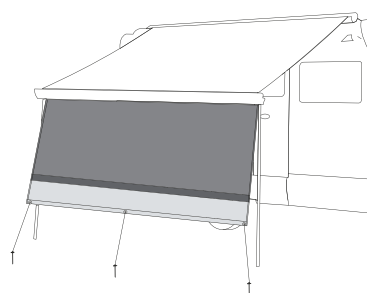

BLOCKER

Comoda parete frontale per proteggerti dal sole e dalla pioggia e per assicurarti più privacy. Completa di picchetti e corde per il fissaggio.

Compatibile con: F45s, F80s, F40van, F35pro.
Lunghezza pannello: da ± 253 cm a ± 438 cm.



Side

ADATTI A FURGONATI, MINIVAN



Le nostre pareti laterali installabili direttamente sul tendalino regalano maggiore riservatezza e ti proteggono, al contempo, da vento, pioggia e sole.

CARATTERISTICHE

- Montaggio rapido
- Si adattano anche a tendalini di altre marche
- Finestre con vetrata Crystal (escluso Sun View Side)

Pareti laterali



Informazioni tecniche e commerciali a p. 55

 Protezione dal sole

 Protezione dalla pioggia

 Protezione dal vento

ACCESSORI

MEGA BAG



Grande e robusta borsa per riporre le pareti frontali e laterali della gamma Blocker e Side o qualsiasi altro accessorio che si voglia proteggere. Due misure disponibili (p. 47).

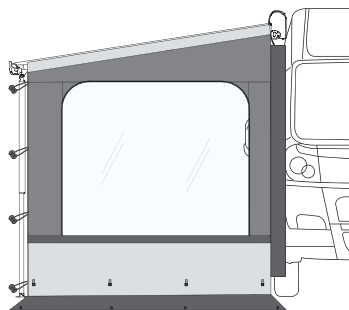

SIDE W PRO

Chiusura laterale in vinile dotata di ampia vetrata Crystal e prolunga grigia fino a terra. Lavabile, imputrescibile e anti UV. Completa di rafter in alluminio e picchetti

Compatibile con: F45s, F80s, F40van, F35pro
Estensione: da 190 cm a 240 cm

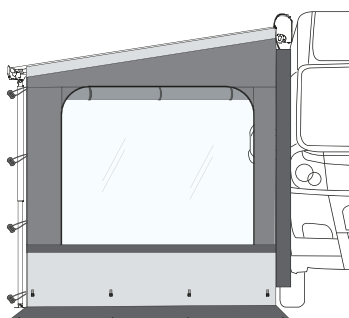

SIDE W PRO SHADE

Chiusura laterale in vinile dotata di ampia vetrata Crystal con oscurante arrotolabile e prolunga grigia fino a terra. Lavabile, imputrescibile e anti UV. Completa di rafter in alluminio e picchetti.

Compatibile con: F45s, F80s
Estensione: 230 cm



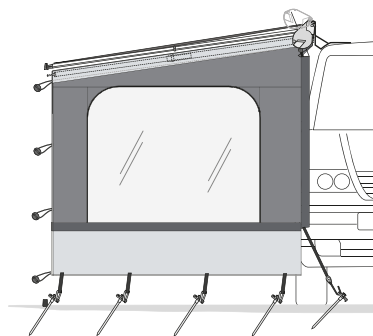

SIDE W CARAVANSTORE

Chiusura laterale per caravan in vinile dotata di ampia vetrata Crystal. Lavabile, impudrescibile e anti UV. Completa di rafter in alluminio e picchetti.

Compatibile con: F35pro
Estensione: da 210 cm a 240 cm

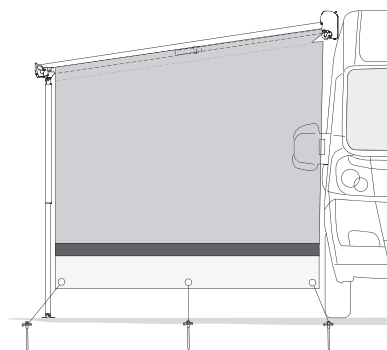

SUN VIEW SIDE

Chiusura laterale in materiale filtravento, blocca parzialmente la luce. Completa di rafter in alluminio, corde di tensione e picchetti.

Compatibile con: F45s, F80s, F35pro
Estensione: da 210 cm a 240 cm





Privacy Room

ADATTO A FURGONATI, MINIVAN



PER TENDALINI AD ARGANELLO FIAMMA F45s, F80s

Chiusura classica adatta ad ogni tipo di stagione, la soluzione ottimale per soggiorni di medio e lungo periodo.

CARATTERISTICHE:

- Modularità: moduli base (Van [S], Medium [M], Large [L]) e un'ampia gamma di pannelli aggiuntivi
- Composta da pannelli frontali e due laterali
- Tutte le finestre hanno vetrata Crystal arrotolabile, zanzariera e tendine di serie
- La porta si può posizionare sul lato sinistro del frontale e facilmente spostare sul lato destro dello stesso
- Dotazione di serie: picchetti di ancoraggio e Mega Bag per riporre Privacy e paleria

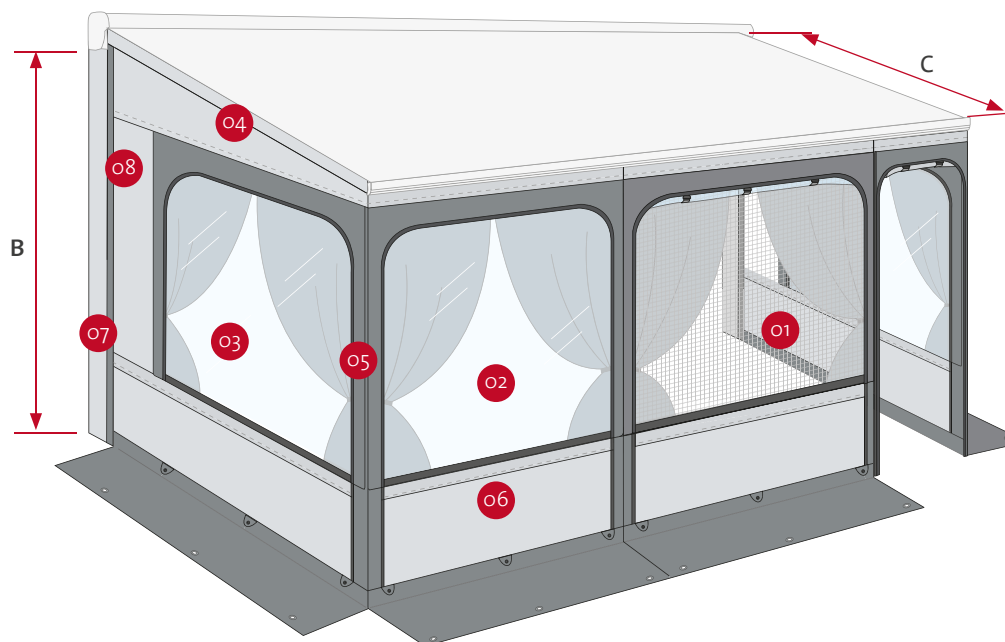

Modulo base F45s / F45L (C = 200/250 cm)	Altezza da terra (B)
[S]	180-220 cm
[M]	225-250 cm
[L]	251-280 cm
Modulo base F80s (C = 250 cm)	Altezza da terra (B)
[S]	245 cm
[M]	245-280 cm
[L]	280 cm

COMPONI LA TUA PRIVACY ROOM



Modulo base [S], [M], [L] lunghezza 300 cm

+

pannello aggiuntivo

=

Privacy Room

15 min



01 Pannelli

Con vetrata Crystal arrotolabile, sono dotati di zanzariera e tendine di serie

02 Pannelli aggiuntivi

Hanno la vetrata Crystal fissa e tendine di serie

03 Finestre

Si chiudono in modo sicuro grazie alle comode zip e allo strato di velcro maggiorato

04 Fast Clip

Per fissare i pannelli al tendalino in modo sicuro e rapido con gli agganci interni a leva

05 Cerniere

Per unire ermeticamente i pannelli tra di loro

06 Tessuto in vinile

Impermeabile e resistente ai raggi UV, imputrescibile e facilmente lavabile

07 Spugnotto

Ulteriore protezione verticale per la parte posteriore dei pannelli laterali

08 Vertical Rafter

Paletto telescopico in alluminio di serie (2pz), migliora l'aderenza alla parete del veicolo

COSA PUOI AGGIUNGERE ALLA TUA PRIVACY ROOM

Accessori - Vedi p. 25

* versione F80s per Ducato completa Kit calamite, senza spugnotto



PER TENDALINI FIAMMA F45S

* B = [S] h 180-220 cm / [M] h 225-250 cm / [L] h 251-280 cm

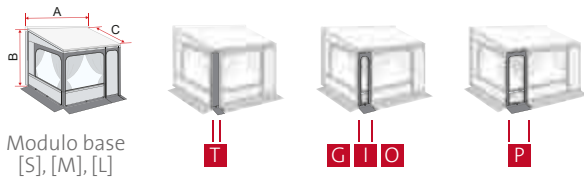

Modulo base
[S], [M], [L]

A	C	Modulo base*	Pannelli Frontali
260 cm			-
300 cm	200 cm	[S]	G (40 cm)
300 cm			-
325 cm			T (25 cm)
350 cm	250 cm	[M] / [L]	I (50 cm)
375 cm			O (75 cm)
400 cm			P (100 cm)

PER TENDALINI FIAMMA F80S

* B = [S] h 245 cm / [M] h 245-280 cm / [L] h 280 cm

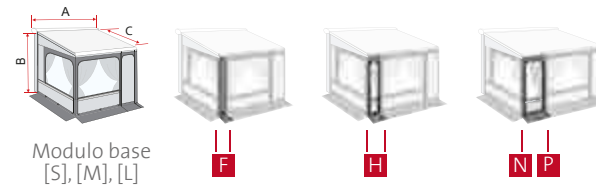

Modulo base
[S], [M], [L]

A	C	Modulo base*	Pannelli Frontali
300 cm			-
320 cm			F (20 cm)
340 cm	250 cm	[S] * / [M] / [L]	H (40 cm)
370 cm			N (70 cm)
400 cm			P (100 cm)

* Completa di serie di Kit calamite (2 set da 6 calamite) che, inserite nella tasca laterale dei pannelli laterali, permettono un'aderenza completa al veicolo Ducato.

Informazioni tecniche e commerciali a p. 56



Privacy Room Light / CS Light ^{new} 2023

ADATTO A FURGONATI, MINIVAN



PER TENDALINI AD ARGANELLO E MANUALI FIAMMA F45 E F35PRO

Restyling estetico della Privacy Room Light e CS Light, caratterizzato da nuove colorazioni e abbinamenti, Crystal neutro, senza decori. Rinnovato tessuto in poliesteri che garantisce maggiore resistenza ai raggi UV; base in PVC e finestre Crystal in materiali più performanti. Leggera e compatta, adatta per la stagione estiva o la mezza stagione.

CARATTERISTICHE:

- Modularità: moduli base (Van [S], Medium [M], Large [L]) e un'ampia gamma di pannelli aggiuntivi
- Pannello frontale con vetrata Crystal arrotolabile, dotato di zanzariera e tendine di serie
- Pannelli frontali aggiuntivi con Crystal fisso o oscuranti fissi
- Pannelli laterali con oscuranti arrotolabili e zanzariera
- Porta arrotolabile
- Dotazione di serie: picchetti di ancoraggio e Mega Bag Light per riporre Privacy e paleria

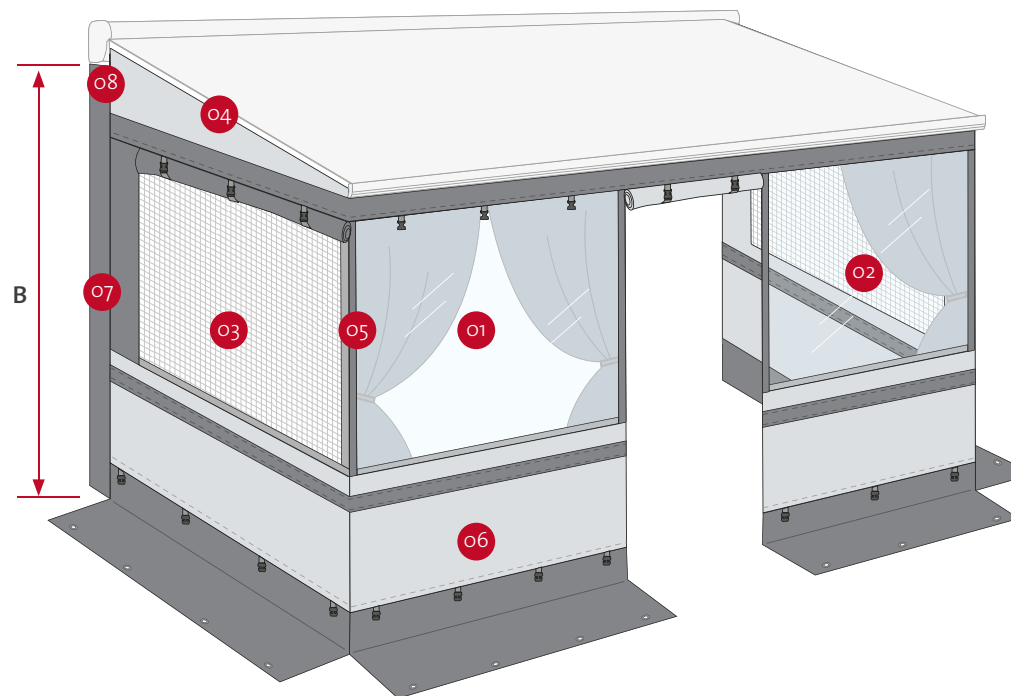

Modulo base F45s / F45L	Altezza da terra (B)
[S]	180-220 cm
[M]	225-250 cm
[L]	251-280 cm

COMPONI LA TUA PRIVACY ROOM LIGHT / CS LIGHT

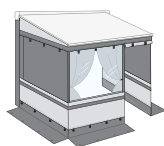

Modulo base
[S], [M], [L]
lunghezza 300 cm

+



pannello
aggiuntivo

=

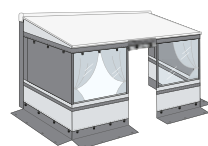

Privacy Room
Light / CS Light

COSA PUOI AGGIUNGERE ALLA TUA PRIVACY ROOM LIGHT / CS LIGHT

Accessori - Vedi p. 25



- O1 Pannello frontale**
Con vetrata Crystal arrotolabile, dotato di zanzariera e di tendine di serie
- O2 Pannelli aggiuntivi**
Con vetrata Crystal fissa e tendine di serie, o fissi oscuranti
- O3 Pannelli laterali**
Con oscurante arrotolabile e zanzariera
- O4 Fast Clip CS**
Per fissare i pannelli al tendalino in modo sicuro e rapido con gli agganci interni a leva
- O5 Cerniere**
Per unire ermeticamente i pannelli tra di loro
- O6 Tessuto in poliesteri**
Leggero, resistente e lavabile
- O7 Kit Poles Light**
Paletto telescopico in alluminio optional (2pz), migliora l'aderenza alla parete del veicolo
- O8 Elastico di chiusura**
Si fissa al tendalino e a terra per chiudere lateralmente la Privacy



PER TENDALINI FIAMMA F45S

* B = [S] h 180-220cm / [M] h 225-250cm / [L] h 251-280cm

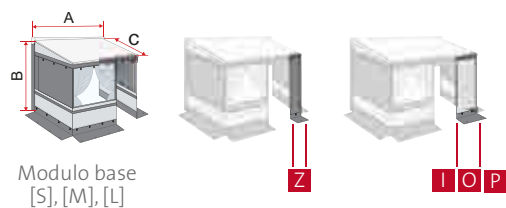

Modulo base [S], [M], [L]

A	C	Modulo base*	Pannelli Frontali
260 cm	200 cm	[S]	-
300 cm		[M] / [L]	-
325 cm		[M] / [L]	Z (25 cm)
350 cm	250 cm	[M] / [L]	I (50 cm)
375 cm		[M] / [L]	O (75 cm)
400 cm		[M] / [L]	P (100 cm)

+

PER TENDALINI FIAMMA F35PRO

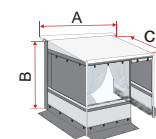

A	B	C	Modulo base
250 cm			P.R. CS Light 250 Van
270 cm	180-220 cm	225 cm	P.R. CS Light 270 Van

Informazioni tecniche e commerciali a p. 57

Privacy Ultra Light

ADATTO A FURGONATI, MINIVAN



PER TENDALINO AD ARGANELLO FIAMMA F45s, F80s

Chiusura composta da tetto, pannelli frontali e laterali.
Veloce da montare, è ideale per brevi soggiorni o week-end.

CARATTERISTICHE:

- Doppio tetto composto dal telo del tendalino e dal tetto della Privacy che permette un passaggio costante d'aria
- Pannello frontale unico, completo di porta e vetrata Crystal fissa. Possibilità di renderlo completamente amovibile
- Pannelli laterali con oscurante arrotolabile e zanzariera
- La superficie d'ombra può essere aumentata sollevando completamente i pannelli laterali
- Rafter in alluminio e picchetti per un ancoraggio sicuro
- Completa di Mega Bag per riporre Privacy e paleria

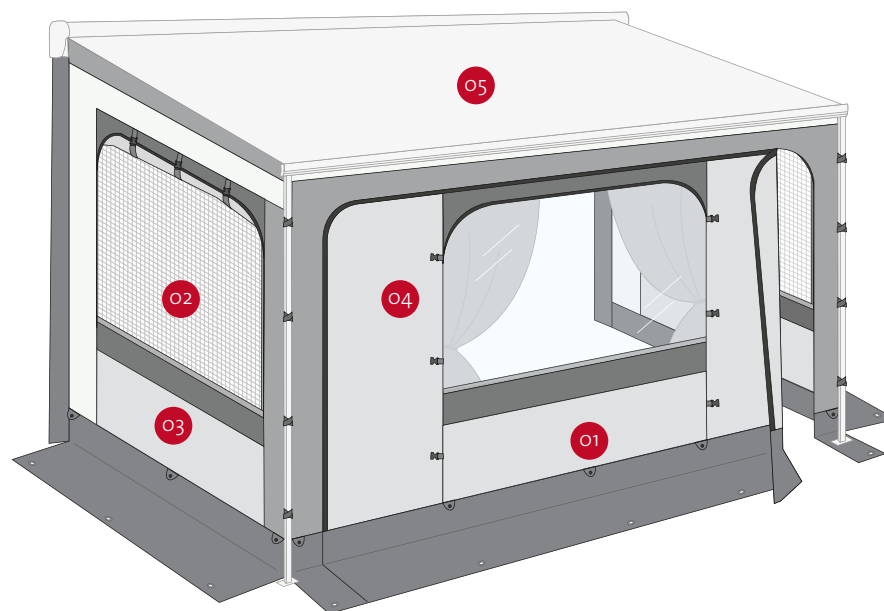

- O1 Pannello frontale**
Unico, completo di porta e vetrata Crystal fissa. Possibilità di renderlo completamente amovibile
- O2 Unico pezzo**
Composto da tetto, laterali e frontali
- O3 Laterali apribili**
Per aumentare la superficie d'ombra con il Kit Poles (optional)
- O4 Tessuto poliestere Ripstop**
Leggero e resistente a strappi e lacerazioni
- O5 Doppio tetto**
Composto dal telo del tendalino e dal tetto della Privacy, per creare una camera d'aria con aerazione costante e abbassare la temperatura all'interno della Privacy

PER TENDALINI FIAMMA F45, F80s

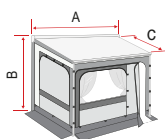

Privacy Ultra Light Van 260



Privacy Ultra Light 350

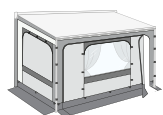

Privacy Ultra Light 400

Privacy Ultra Light 300

Informazioni tecniche e commerciali a p. 57

	A	B	C
Privacy Ultra Light Van 260	260 cm	180-220 cm	200 cm
Privacy Ultra Light 300	300 cm		
Privacy Ultra Light 350	320 cm		
Privacy Ultra Light 350	350 cm	230-280 cm	250 cm
Privacy Ultra Light 400	370 cm		
Privacy Ultra Light 400	400 cm		

+ COSA PUOI AGGIUNGERE ALLA TUA P.PRIVACY LIGHT

Accessori - Vedi p. 25



Room Van

ADATTO A MINIVAN



PER TENDALINO AD ARGANELLO FIAMMA F40VAN

Chiusura specifica per F40van.
Senza paleria, è rapida da montare e ideale per chi ama spostarsi velocemente.

CARATTERISTICHE:

- Leggera e senza paleria
- Composta da tetto, frontale e laterale
- Completa di Mega Bag
- Disponibile in 2 versioni:
Room Van: pannelli laterali ciechi e pannello frontale Crystal con oscurante arrotolabile
Room Van Premium: porta arrotolabile, pannello frontale con Crystal e oscurante arrotolabile, pannelli laterali con zanzariera e oscuranti arrotolabili

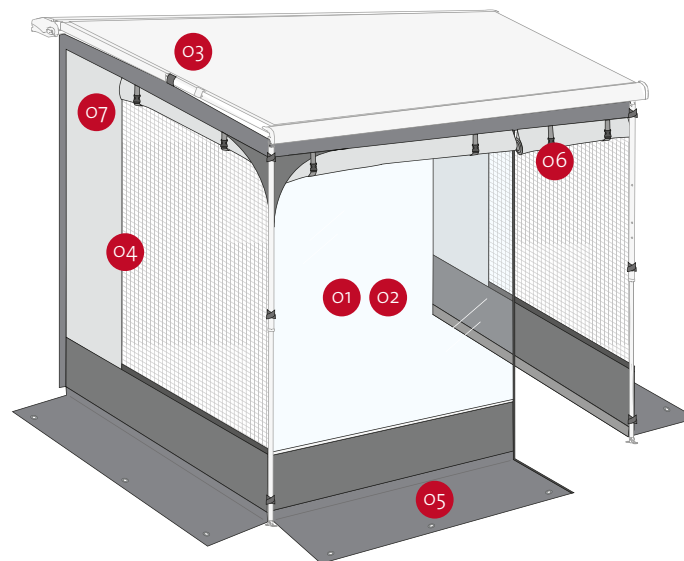

5 min



- 01 Room Van Premium**
Porta arrotolabile, pannello frontale con Crystal e oscurante arrotolabile, pannelli laterali con zanzariera e oscuranti arrotolabili
- 02 Room Van**
Pannelli laterali ciechi e pannello frontale Crystal con oscurante arrotolabile
- 03 Fissaggio senza paleria**
Per agganciare la chiusura direttamente al cassonetto e al frontale del tendalino
- 04 Unico pezzo**
Composto da tetto, laterali e frontali
- 05 Tessuto poliestere Ripstop**
Leggero e resistente a strappi e lacerazioni
- 06 Frontale apribile**
Per aumentare la superficie d'ombra (con Kit Poles optional)
- 07 Compatta**
Occupi poco spazio e puoi riporla nella Mega Bag in dotazione

PER IL TENDALINO FIAMMA F40VAN

Informazioni tecniche e commerciali a p. 56

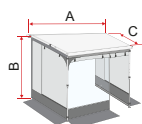

Room Van Premium

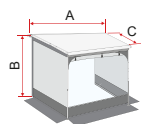

Room Van

	A	B	C
Room Van Premium	270 cm	180-210 cm	225 cm
Room Van	270 cm	180-210 cm	225 cm

+ COSA PUOI AGGIUNGERE ALLA TUA ROOM VAN

Accessori – Vedi p. 25



Rear Door Cover

ADATTO A FURGONATI, MINIVAN



Le nostre pratiche chiusure per portellone posteriore per minivan e furgonati, sono create per aumentare la tua privacy.

CARATTERISTICHE:

- Montaggio rapido
- Per sfruttare al massimo lo spazio a disposizione

Rear Door Cover



Informazioni tecniche e commerciali a p. 55

ACCESSORI

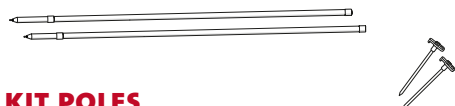

KIT POLES

Set di due palerie in alluminio per permetterti di estendere la porta come se fosse un tendalino supplementare.

Informazioni tecniche e commerciali a p. 55

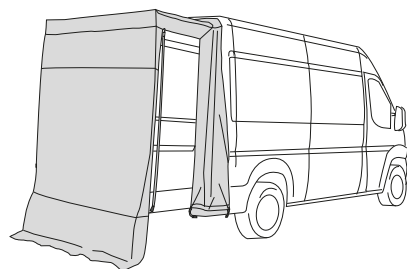

REAR DOOR COVER DUCATO

Chiusura dotata di bande laterali e chiusura frontale arrotolabile. Adatto a Fiat Ducato, Citroën Jumper e Peugeot Boxer H2 dopo il 2006 e Mercedes Sprinter H2 dal 2006 al 2008. Completo di rafter per il telo, picchetti ed elastici di tensionamento.

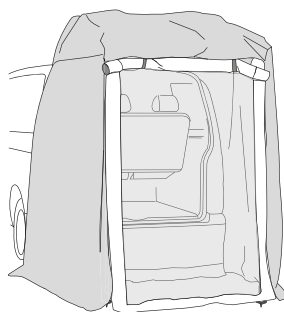

REAR DOOR COVER VW T5 / T6

Si installa rapidamente su portelloni standard anche con portabici montato (senza bici). È una chiusura dotata di porta arrotolabile o estendibile e zanzariera. Completo di paleria a pavimento, picchetti, elastici di tensione e Mega Bag Light.



Skirting

ADATTO A FURGONATI, MINIVAN



Puoi dire addio a quei fastidiosi spifferi d'aria che provengono dalla parte inferiore del tuo veicolo.

CARATTERISTICHE:

- Accorciabili a misura di tendalino
- Vari modelli per ogni tipo di veicolo

SCEGLI IL MODELLO CHE FA PER TE

	Dimensioni
Skirting Ducato	250x42h cm
Skirting VW T5 / T6	497x45h cm
Rear Skirting Ducato	-
Rear Skirting VW T5 / T6	-

Informazioni tecniche e commerciali a p. 55

Accessori



Completa la tua chiusura con gli accessori giusti, per creare una vera e propria stanza all'aria aperta.

Skirting



SKIRTING VW T5 / T6

Il modello perfetto per minivan Volkswagen, è completa di pararuota, cinghie elastiche e magneti per il fissaggio.



REAR SKIRTING VW T5 / T6

Fissa la protezione antivento al retro del tuo veicolo. Perfetto in combinazione con Rear Door Cover VW T5 / T6.



SKIRTING DUCATO

Completa di pararuota, cinghie elastiche e magneti per il fissaggio, è adatta ai passi delle lunghezze L2, L3 e L4.



REAR SKIRTING DUCATO

Fissa la protezione antivento al retro del tuo veicolo. Perfetto in combinazione con Rear Door Cover Ducato.





CARRY-BIKE

La tua bici, compagna di viaggio

La libertà di andare ovunque desideriamo, senza costrizioni, è il valore che ispira tutti i prodotti Fiamma. Realizziamo i nostri portabici - 100% made in Italy - con materiali resistenti e durevoli, per garantire la massima sicurezza nel trasporto e le migliori prestazioni nel tempo. Prendi la tua bici, caricala sul tuo Carry-Bike Fiamma e parti per la tua prossima avventura!

VW T5 / T6 PRO new 2023

ADATTO A MINIVAN



DA 2 A 4 BICI / 2 E-BIKE

Restyling del Carry-Bike T5 / T6 Pro, esteticamente migliorato e tecnicamente innovativo, montaggio ed installazione facilitati.

CARATTERISTICHE:

- È possibile aprire il portellone posteriore con il Carry-Bike montato, senza biciclette
- Mensola sagomata: terzo stop sempre visibile con portabici chiuso
- Solido ancoraggio ai punti di rinforzo del portellone
- Adatto anche a modelli con tetto rialzato
- Versione T5 sprovvista di coperture superiori in plastica

VW T5 / T6 Pro



+ COSA PUOI AGGIUNGERE AL TUO CARRY-BIKE

- | | | | |
|------------|--------------|-----------|--------------|
| Bike-Block | – Vedi p. 39 | Accessori | – Vedi p. 38 |
| Rail | – Vedi p. 38 | | |

MODELLI



VW T6 PRO



VW T5 PRO

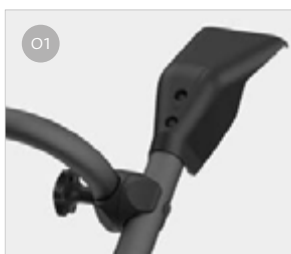

Agganci superiori T6 Pro
Sagomati, per seguire la linea del veicolo



Agganci inferiori
Assicurano il fissaggio al veicolo e si adattano alla linea del portellone

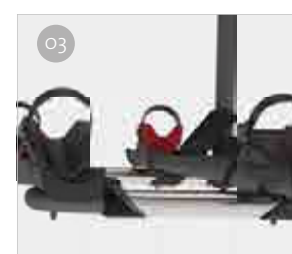

Mensola telescopica
Per trasportare fino a 4 bici

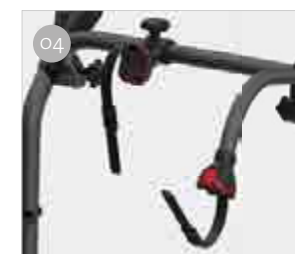

Bike-Block
Per bloccare saldamente la bici



 SCEGLI IL MODELLO CHE FA PER TE

Informazioni tecniche e commerciali a p. 58

	Compatibilità veicoli	Portata max	Bici	Canaline
VW T5 Pro - Deep Black	VW T5 Transporter / Caravelle / Multivan / California (≥ 2003 ≤ 2014)	60,0 kg	2 / 4 max 2 E-bike	Rail Premium
VW T6 Pro - Deep Black *	VW T6 Transporter / Caravelle / Multivan / California (≥ 2014)			

* La versione T6 Pro è compatibile con T6.1



Minivan VW

ADATTO A MINIVAN



DA 2 A 4 BICI / 2 E-BIKE

Per tutti i modelli di minivan Volkswagen, Fiamma ha studiato il Carry-Bike perfetto. Dal Caddy al T2.

CARATTERISTICHE:

- Tutti i modelli permettono l'apertura del portellone con il portabici montato, senza biciclette
- Mensola telescopica in acciaio inox AISI 304 e alluminio 6060 per i modelli che trasportano fino a 4 bici
- Mensola in alluminio 6060 per i modelli che trasportano 2 bici
- Versione Deep Black per VW T5 / T6 D

VW T5 / T6



VW



+ COSA PUOI AGGIUNGERE AL TUO CARRY-BIKE

Bike-Block – Vedi p. 39 Accessori – Vedi p. 38

Rail – Vedi p. 38

Informazioni tecniche e commerciali a p. 58

☰ KIT UPGRADE T6 / T6.1

Hai cambiato veicolo e vuoi riutilizzare il tuo portabici T5 sul nuovo T6 / T6.1? Questa pratica soluzione ti permette di adattarlo al tuo nuovo veicolo.



☰ MODELLI

E-Bike



vw T5 / T6



vw T5 / T6 D



vw T4



vw T4 D



vw T3 (T25)



vw T2

E-Bike



vw CADDY

☰ SCEGLI IL MODELLO CHE FA PER TE

Informazioni tecniche e commerciali a p. 58-59

	Compatibilità veicoli	Portata max	Bici	Canaline
Caddy	VW Caddy / Caddy Maxi ≥ 2016 ≤ 2020			
VW T5	VW T5 Transporter / Caravelle / Multivan / California (≥ 2003 ≤ 2014)	60,0 kg	2 / 4 max 2 E-Bike	Rail Plus
VW T6	VW T6 Transporter / Caravelle / Multivan / California (≥ 2014)			
VW T5 D / T6 D	Doppia porta. VW T5 (≥ 2003 ≤ 2014) e T6 (≥ 2014) Transporter / Caravelle / Multivan	35,0 kg	2	Rail Plus
VW T4	T4 (≥ 1990 ≤ 2003) anche con tetto a soffietto	60,0 kg	2 / 4 max	Rail Quick Pro
VW T4 D	T4 (≥ 1990 ≤ 2003) doppia porta	35,0 kg	2	Rail Plus
VW T3 (T25)	T3 (≥ 1979 ≤ 1990) anche con tetto a soffietto	50,0 kg	2 / 3 max	Rail Quick Pro
VW T2	T2 (≥ 1967 ≤ 1979) T2 Westfalia	35,0 kg	2	

Minivan Mercedes

ADATTO A MINIVAN



DA 2 A 4 BICI / 2 E-BIKE

I portabici ideali per la gamma di minivan Mercedes, possono trasportare due biciclette.

CARATTERISTICHE:

- Tutti i modelli permettono l'apertura del portellone con il portabici montato, senza biciclette
- Il modello Mercedes V Class Lift E-Bike, adatto al trasporto di biciclette elettriche, è dotato di mensola basculante

Minivan Mercedes



+ COSA PUOI AGGIUNGERE AL TUO CARRY-BIKE

- Bike-Block – Vedi p. 39 Accessori – Vedi p. 38
 Rail – Vedi p. 38

☰ MONTAGGIO SICURO

Nelle versioni per Viano e Mercedes V Class la struttura superiore del portabici è avvitata al telaio del veicolo tramite i fori predisposti dalla casa madre, evitando qualsiasi problema di posizionamento errato durante l'installazione.



☰ MODELLI

E-Bike



VITO



VIANO

E-Bike



V CLASS PREMIUM

E-Bike



V CLASS LIFT E-BIKE

☰ SCEGLI IL MODELLO CHE FA PER TE

Informazioni tecniche e commerciali a p. 59

	Compatibilità veicoli	Portata max	Bici	Canaline
Mercedes Viano	Mercedes Viano II serie, Vito II serie e Marco Polo II serie con portellone unico (≥ 2003 ≤ 2013)	50,0 kg	2 / 3 max	Rail Quick Pro
Mercedes Vito	Mercedes Viano Vito I serie e Marco Polo I serie con portellone unico (≥ 1996 ≤ 2003)		2 / 4 max 2 E-Bike	Rail Plus
Mercedes V Class Premium *	Mercedes V Class III serie, Vito III serie e Marco Polo III serie con portellone unico (≥ 2014)	60,0 kg		
Mercedes V Class Lift E-Bike			2 E-Bike	Rail Premium

* Permette il montaggio della mensola in due posizioni, una standard e una ribassata per facilitare il carico delle bici. Nella versione ribassata, è necessario l'utilizzo della barra portatarga con gruppo luci Licence Plate Carrier.

Minivan: altri modelli

ADATTO A MINIVAN



DA 2 A 4 BICI / 2 E-BIKE

Qualunque sia il tuo minivan, Fiamma ha la soluzione per te.

CARATTERISTICHE:

- Versione dedicata ai minivan del gruppo PSA
- Tutti i modelli permettono l'apertura del portellone con il portabici montato, senza biciclette
- Mensola telescopica in acciaio inox AISI 304 e alluminio 6060 per i modelli che trasportano fino a 4 bici
- Mensola in alluminio 6060 per i modelli che trasportano 2 bici

Minivan



MODELLI

E-Bike

VIVARO - TRAFIC - TALENTO

E-Bike

VIVARO - TRAFIC - TALENTO D

FORD TRANSIT

E-Bike

FORD CUSTOM NUGGET / NUGGET PLUS HIGHROOF

E-Bike

FORD CUSTOM

E-Bike

PSA

SCEGLI IL MODELLO CHE FA PER TE

Informazioni tecniche e commerciali a p. 58

	Compatibilità veicoli	Portata max	Bici	Canaline
Vivaro - Trafic - Talento	Renault Trafic II serie / Opel Vivaro A / Vauxhall Vivaro A / Nissan Primastar I-II serie (≥ 2001 ≤ 2014 - H1)	60,0 kg	2 / 4 max 2 E-Bike	Rail Plus
Vivaro - Trafic - Talento D*	Renault Trafic III serie / Nissan NV300 / Fiat Talento (≥ 2014 - H1) Opel Vivaro B / Vauxhall Vivaro B (≥ 2014 ≤ 2018 - H1)	35,0 kg	2 2 E-Bike	Rail Plus
Ford Transit	Ford Transit MK3-MK4-MK5-MK6-MK7 (≥2000 ≤ 2011 - H1)	50,0 kg	2 / 3 max	Rail Quick Pro
Ford Custom Deep Black	Ford Transit / Tourneo Custom portellone unico (≥ 2012 - H1) anche per modelli con tetto a soffietto	50,0 kg	2 / 3 max 2 E-Bike	Rail Plus
Ford Transit Custom Nugget / Nugget Plus (Highroof) Deep Black	Ford Transit Custom Nugget / Nugget Plus (≥ 2012) tetto rialzato (highroof)	50,0 kg	2 / 3 max 2 E-Bike	
PSA	Citroën Jumpy III gen. - Spacetourer ≥ 2016 - H1 Opel / Vauxhall Vivaro C - Zafira Life 2019 - Vivaro Life ≥ 2019 - H1 Peugeot Expert III gen. - Traveller ≥ 2016 - H1 Toyota ProAce II - ProAce Verso ≥ 2016 - H1 Anche per modelli con tetto a soffietto	60,0 kg	2 / 4 max 2 E-Bike	Rail Plus
PSA Deep Black				

* Versione per veicoli con doppia porta posteriore

+ COSA PUOI AGGIUNGERE AL TUO CARRY-BIKE

Bike-Block	– Vedi p. 39	Accessori	– Vedi p. 38
Rail	– Vedi p. 38		

Furgonati

ADATTO A FURGONATI



PER 2 BICI

Questi modelli di portabici si installano sul portellone destro del veicolo, lasciando libera la porta sinistra per l'eventuale montaggio di una scaletta Deluxe per poter accedere al tetto del veicolo.

CARATTERISTICHE:

- Montaggio con Fixing Bar per 200 DJ Ducato
- Solida e leggera struttura in alluminio 6060
- Apertura della porta posteriore anche con le bici montate

Furgonati



MODELLI



200 DJ DUCATO < 2006



200 D

SCEGLI IL MODELLO CHE FA PER TE

Informazioni tecniche e commerciali a p. 58

	Compatibilità veicoli	Portata max	Bici	Canaline
200 DJ Ducato < 2006	Fiat Ducato II serie / Citroën Jumper I serie / Peugeot Boxer I serie (≥ 2000 ≤ 2006 - H2) Mercedes Sprinter I serie / Mercedes Benz T1N (≥ 1995 ≤ 2006 - H2)			Rail Premium
200 D	Fiat Ducato I serie / Citroën C25 / Peugeot J5 (≥ 1981 ≤ 1994 - H1/H2) Fiat Ducato II serie / Peugeot Boxer I serie / Citroën Jumper I serie (≥ 1994 ≤ 1999 - H2) Ford Transit MK3-MK4-MK5-MK6-MK7 (≥ 1987 ≤ 2014 - H1/H2/H3) Ford Transit MK8 (≥ 2014 - H3)	35,0 kg	2 max	Rail Quick Pro

+ COSA PUOI AGGIUNGERE AL TUO CARRY-BIKE

Bike-Block	–Vedi p. 39	Accessori	–Vedi p. 38
Rail	–Vedi p. 38		

Frame

new
2023

ADATTO A FURGONATI



DA 2 A 3 BICI / 2 E-BIKE

Un solo portabici e 3 diversi frame dedicati per ogni tipologia di veicolo (Ducato, Sprinter e Crafter), acquistabili separatamente.

Trasporta agevolmente 2 bici elettriche o, con l'aggiunta della terza canalina, anche 3 bici muscolari.

CARATTERISTICHE:

- Mensola in acciaio inox AISI 304
- La configurazione geometrica del Carry-Bike permette l'apertura della porta posteriore del veicolo anche con le bici montate
- Possibilità di montaggio di una scaletta Deluxe sul portellone di sinistra

Furgonati



+ COSA PUOI AGGIUNGERE AL TUO CARRY-BIKE

- | | | | |
|------------|-------------|-----------|-------------|
| Bike-Block | –Vedi p. 39 | Accessori | –Vedi p. 38 |
| Rail | –Vedi p. 38 | | |

COMPOSIZIONE

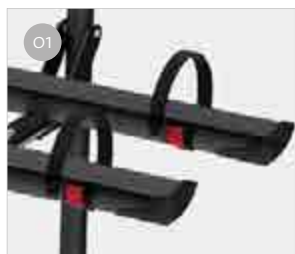

Canalina Rail Plus
Nuovo design per una maggior resistenza alla torsione e flessione

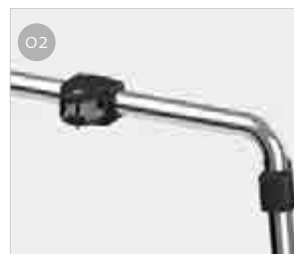

Kit Frame
Struttura in acciaio inox, disponibile in 3 differenti modelli



Fissaggio sicuro
Sfruttando le cerniere del veicolo

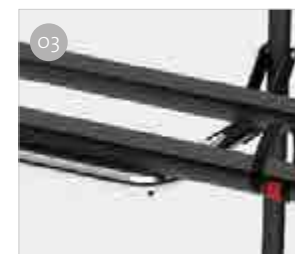

Mensola in acciaio inox
Per sostenere fino a 3 bici standard o 2 E-Bike

 MODELLI

FRAME SPRINTER



FRAME DUCATO



FRAME VW CRAFTER

Kit Frame		Carry-Bike		Carry-Bike completo
Kit Frame Ducato				Carry- Bike Frame Ducato
Kit Frame Sprinter	+	Carry-Bike Frame	=	Carry- Bike Frame Sprinter
Kit Frame Crafter				Carry- Bike Frame Crafter

 SCEGLI IL MODELLO CHE FA PER TE

Informazioni tecniche e commerciali a p. 59

Carry-Bike completo	Compatibilità veicoli	Portata max	Bici	Canaline
Carry- Bike Frame Ducato *	Fiat Ducato III-IV serie / Citroën Jumper II-III serie / Peugeot Boxer II-III serie (≥ 2006 - H2/H3) Non adatto ai veicoli con sistema di cerniere 270°			
Carry- Bike Frame Sprinter	Mercedes Sprinter ≥ 2018 - tetto alto e tetto super-rialzato	50,0 kg	2 / 3 max 2 E-Bike	Rail Plus
Carry- Bike Frame Crafter	VW Crafter II serie / MAN TGE (≥ 2017 - H3 / H4) Non adatto ai veicoli con sistema di cerniere 270°			

Montaggio della mensola in 3 posizioni: standard, media e bassa (per le ultime due è necessario l'uso della barra portatarga con gruppo luci).
*Adatto anche ai veicoli con finestre sporgenti.



Serie DJ

new
2023

ADATTI A FURGONATI



PER 2 BICI

Un solo portabici per tutti i modelli e barre di fissaggio dedicate per ogni tipologia di veicolo (Ducato, Sprinter, Crafter e Transit), acquistabili separatamente.

CARATTERISTICHE:

- Mensola in alluminio 6060
- Possibilità di montaggio di una scaletta Deluxe sul portellone di sinistra
- Disponibile versione in alluminio anodizzato

Furgonati



+ COSA PUOI AGGIUNGERE AL TUO CARRY-BIKE

Bike-Block –Vedi p. 39 Accessori –Vedi p. 38
Rail –Vedi p. 38

COMPOSIZIONE

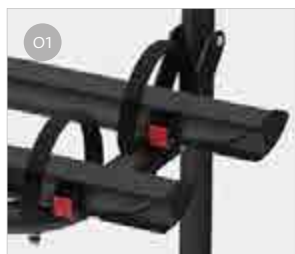

Canalina Rail Quick Pro
Per il bloccaggio rapido e sicuro della ruota alla canalina



Fixing Bar
Per un montaggio veloce e sicuro

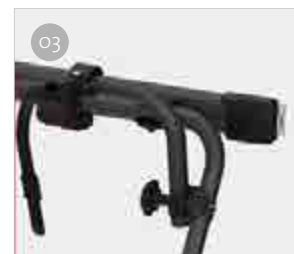

Supporto Bike-Block
Regolabile, per facilitare l'aggancio alle biciclette

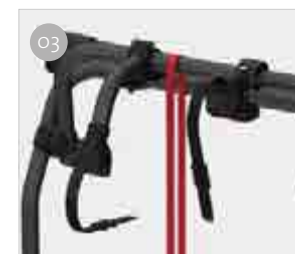

Bike-Block
Per bloccare saldamente la bici



MODULARITÀ

Kit Bars		Carry-Bike		Carry-Bike completo
Kit Bars DJ Ducato ≥ 06				Carry- Bike DJ Ducato
Kit Bars DJ Sprinter ≥ 06 / Crafter ≥ 06 ≤ 16	+	Carry-Bike DJ	=	Carry- Bike DJ Sprinter / Crafter
Kit Bars DJ Crafter ≥ 17				Carry- Bike DJ Crafter
Kit Bars DJ Transit ≥ 14				Carry- Bike DJ Transit

SCEGLI IL MODELLO CHE FA PER TE

Informazioni tecniche e commerciali a p. 59

Carry-Bike completo	Compatibilità veicoli	Portata max	Bici	Canaline
Carry- Bike DJ Ducato	Fiat Ducato III-IV serie / Citroën Jumper II-III serie / Peugeot Boxer II-III serie (≥ 2006 - H2/H3)			
Carry- Bike DJ Sprinter / Crafter	Mercedes Sprinter II serie / Freightliner Sprinter / Dodge Sprinter (≥ 2006 ≤ 2018 - H2) VW Crafter I gen. (≥ 2006 ≤ 2016 - H2) Mercedes Sprinter III serie / Freightliner Sprinter / Dodge Sprinter (≥ 2018 - H2)	35,0 kg	2 max	Rail Quick Pro
Carry- Bike DJ Crafter	VW Crafter II serie / MAN TGE (≥ 2017 - H3 / H4)			
Carry- Bike DJ Transit	Ford Transit (≥ 2014 - H2 / H3)			

Nelle versioni intermedia e ribassata, è necessario l'utilizzo della barra portatarga con gruppo luci Licence Plate Carrier

Rail

ADATTO A FURGONATI, MINIVAN



Scegli il modello di canalina per il fissaggio più adatto alle tue biciclette e alle tue esigenze: si adattano a tutti i modelli di Carry-Bike!



new
20
23



RAIL PLUS / PLUS XL

Nuova canalina Rail Plus, tecnicamente più performante, maggior resistenza alla torsione e alla flessione grazie alla nuova geometria e alla migliore distribuzione del materiale. Sezione maggiorata per trasportare diversi tipi di biciclette. Versione standard lunga 128 cm, versione XL 139 cm.



RAIL QUICK PRO

Solida canalina rinforzata con doppio fondo, completa di cinturini Quick-Safe. Disponibile in 2 varianti: anodizzato e Deep Black. È intercambiabile con il precedente modello Rail Quick.



RAIL PREMIUM / RAIL PREMIUM XL

Canalina maggiorata con supporto blocca-bicicletta a scorrimento, per un fissaggio più veloce e pratico. La versione XL, con lunghezza maggiorata a 139 cm, è indicata per E-Bike e biciclette con interasse maggiore di 125 cm.

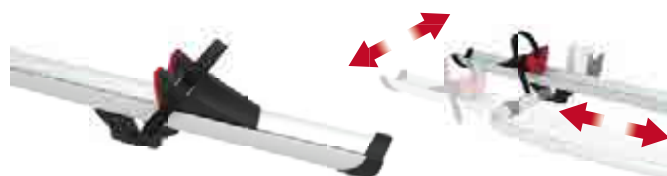

RAIL PREMIUM S

Canalina con struttura maggiorata scorrevole sulla mensola del Carry-Bike, disassabile e con interasse regolabile.



RAIL PREMIUM S FAT BIKE

Modello su base Rail Premium S per consentire il trasporto delle moderne bici Fat Bike con copertoni fino a 4,8". Comodo cinturino maggiorato di 40 cm con aggancio a cricchetto.



KIT PREMIUM S

Converti le canaline Rail Quick e Premium in Premium S! Si installano, velocemente, smontando gli attacchi standard. Ora le canaline possono scorrere anche orizzontalmente, per adattarsi agli ingombri dei vari modelli di biciclette.

Accessori

Installation Kit



Locking System



Cartelli carichi
sporgenti



2x

KIT RAIL PREMIUM 48

Quarta canalina supplementare suddivisa in due parti per i modelli di Carry-Bike VW T5 Pro e T6 Pro.

FINITURE

Informazioni tecniche e commerciali a p. 61



Anodizzato



Deep Black

Bike-Block Pro S

ADATTO A FURGONATI, MINIVAN



Il sistema Fiamma per assicurare le tue bici al Carry-Bike durante il trasporto. Grazie allo snodo regolabile, si adatta a tutte le tipologie di bicicletta. È dotato di dispositivo di tenuta sicura con morsetto, inserto in gomma antigraffio e di asola di sicurezza antifurto.

Bike-Block Pro S

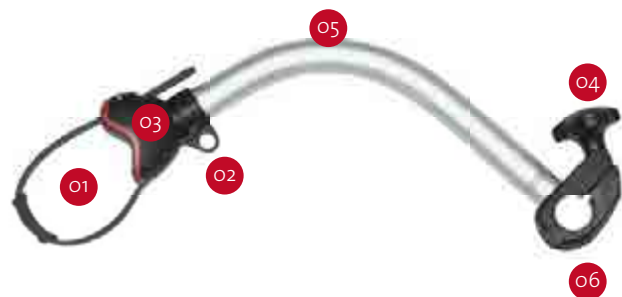

- 01 Appoggio bicicletta
Per tubi tondi o ovali
Ø 25 - 100 mm
- 02 Asola di sicurezza
Per utilizzare un cavo
antifurto durante il
fissaggio delle biciclette
- 03 Rotazione a 360°
Il morsetto e l'aggancio
bici possono ruotare di
360°
- 04 Pomello di fissaggio
In posizione frontale,
è sempre facilmente
raggiungibile
- 05 Tubo in alluminio curvo
Per facilitare le operazioni
di aggancio della bicicletta
Ø 30 mm
- 06 Morsetto di bloccaggio
Per tubi Ø 28 - 35 mm

☰ SCEGLI IL MODELLO CHE FA PER TE

Informazioni tecniche e commerciali a p. 60



BIKE-BLOCK PRO S



BIKE-BLOCK PRO S D

Nelle versioni D il pratico snodo centrale garantisce un aggancio delle biciclette ancora più semplice.

Bike-Block Pro

ADATTO A FURGONATI, MINIVAN



Grazie allo snodo regolabile permette di adattarsi ad ogni tipologia di bici. Dotato di sistema di tenuta sicura con morsetto e inserto in gomma antigraffio.

Bike-Block Pro



- 01 Appoggio bicicletta
Per tubi tondi o ovali
Ø 25 - 100 mm
- 02 Rotazione a 360°
Il morsetto e l'aggancio
bici possono ruotare di
360°
- 03 Tubo in alluminio curvo
per facilitare le operazioni
di aggancio della bicicletta
Ø 30 mm
- 04 Pomello di fissaggio
Per bloccare al Carry-Bike
il Bike-Block
- 05 Morsetto di bloccaggio
Per tubi Ø 28 - 35 mm

☰ SCEGLI IL MODELLO CHE FA PER TE

Informazioni tecniche e commerciali a p. 60



BIKE-BLOCK PRO



BIKE-BLOCK PRO D

Nelle versioni D il pratico snodo centrale garantisce un aggancio delle biciclette ancora più semplice.

COMFORT

Comfort lungo tutto il viaggio

Per farti sentire come a casa in ogni sosta e spostamento, Fiamma ha ideato una gamma completa di dispositivi e accessori che renderanno il tuo veicolo attrezzato con ogni comfort. Curati esteticamente e funzionali in ogni condizione, sono gli accessori giusti per rendere più confortevole il tuo viaggio. Ogni soluzione è studiata per occupare il minor spazio possibile e darti, nel contempo, il massimo delle prestazioni.

Vent 28 F

ADATTO A FURGONATI, MINIVAN



Oblò di piccole dimensioni, è adatto per gli ambienti più ristretti e garantisce un'ottima illuminazione interna. È motorizzabile, attraverso il Kit Turbo-Vent 28F.



FINITURE COPERCHIO

White
(bianco coprente)

Crystal
(trasparente fumè)

COSA PUOI AGGIUNGERE AL TUO VENT 28 F



KIT TURBO-VENT 28 F

Kit opzionale per motorizzare il tuo Vent 28 F. È possibile aggiungere il kit in qualsiasi momento dopo l'acquisto.

Vent 28 F



Vent / Turbo Vent

ADATTO A FURGONATI, MINIVAN



Ideale ogni tipologia di veicolo, quest'oblò è disponibile anche nella versione motorizzata e permette un costante ricircolo dell'aria.



FINITURE COPERCHIO

White
(bianco coprente)

Crystal
(trasparente fumè)



TURBO-VENT PREMIUM

Oblò con motore: tutte le funzioni si attivano con un semplice tocco. Pratica interfaccia elettronica con LED di segnalazione.

Turbo-Vent Premium



TURBO-VENT

Classico oblò con motore 12 Vcc regolato dal variatore di velocità.

Turbo-Vent



VENT

Oblò senza motore dotato di sistema di aerazione permanente e di zanzariera di serie.

Vent



Vent F Pro

ADATTO A FURGONATI, MINIVAN



L'oblò d'alta gamma, robusto, funzionale e dal design elegante. Accessoriabile con l'aggiunta del Kit Turbo-Vent F, per trasformare un semplice oblò in ventilatore motorizzato.

FINITURE COPERCHIO

Crystal
(trasparente fumè)

AGGIUNGI AL TUO VENT F PRO

Vent F Pro



Kit Turbo-Vent



Informazioni tecniche e commerciali a p. 62



KIT TURBO-VENT F PREMIUM

Dotato di tasti "Touch" e termostato Polar Control* di serie.



KIT TURBO-VENT F

Versione standard dotata di termostato Polar Control*.

* La funzione Polar Control permette l'attivazione in automatico della ventilazione in relazione alla differenza tra la temperatura ambiente rilevata e quella desiderata e alla temperatura esterna.

Kit Frame Ducato

new
2023

ADATTO A FURGONATI



Interfaccia studiata appositamente per permettere di installare gli oblò Vent 28 F, Vent 40 e Turbo-Vent su Ducato, adattandoli alla superficie del veicolo.



KIT FRAME 40 DUCATO



KIT FRAME 28 DUCATO



Informazioni tecniche e commerciali a p. 62



Turbo-Kit

ADATTO A FURGONATI



Un ventilatore supplementare per il tuo veicolo, facile e veloce da installare su quasi tutti i modelli di oblò. Semplice da collegare all'impianto elettrico, grazie al cavo di alimentazione a 12Vcc.



Invertitore di polarità:
da ventilatore ad aspiratore



CARATTERISTICHE

Informazioni tecniche e commerciali a p. 62

Alimentazione	Potenza assorbita	Assorbimento minimo	Assorbimento massimo	Portata aria massima	Diametro ventola
12 V	4 W	0,2 A	0,33 A	7,2 m ³ /min	24 cm

Accessori

Per rendere il tuo oblò Fiamma ancora più performante, abbiamo studiato una gamma di accessori ad hoc.

Accessori Oblò





LED per tendalini

ADATTO A FURGONATI, MINIVAN



Tantissime soluzioni per illuminare il tuo spazio sfruttando le braccia e le canaline del tendalino. Tutti i sistemi sono a LED, per garantire un'ottimo livello di illuminazione e bassissimi consumi di energia elettrica.

CARATTERISTICHE:

- Durata media LED di 25.000 ore
- LED Super Bright da \varnothing 5 mm
- Alimentazione a 12V

new
20
23



RAFTER LED F40VAN

Specifico per F40van, dotato di LED a luce calda per un'atmosfera accogliente. Rapido aggancio direttamente alle braccia del tendalino, per un telo sempre teso in modo ottimale. Alimentazione tramite jack e accendisigari (12V). Adatto a: F40van e F45s 260.

MODELLI



LED AWNING CASE

Sistema di barre di luci LED da infilare nell'apposita sede del cassonetto del tendalino ad arganello F45s. Disponibile nella misura standard di 2,5 m. Disponibile il kit optional di prolunga di 50 cm. Adatto a: F45s.



RAFTER LED

Per i tendalini a cassonetto. Fornito completo di agganci da installare nel tendalino F45 che incorporano i collegamenti elettrici: basta appoggiare il rafter e i LED si accendono. Adatto a: F45s.



KIT AWNING LED

Installazione ad incastro con una semplice pressione sul frontale, in modo permanente. Composto da due lampade con 9 LED cad. a basso consumo e cavetto di alimentazione a 12 Vdc. da 5 metri. Adatto a: F45s.



AWNING ARMS LED

Quattro gruppi di luci LED che si incollano facilmente sulle braccia articolate dei tendalini e possono rimanere montate permettendo la chiusura completa del tendalino. Completati di cavi elettrici da 5m per un rapido collegamento. Adatto a: F45s, F80s.

Informazioni tecniche e commerciali a p. 63



KIT LED STRIP AWNING

Specifico per il tendalino F80s, composto da una striscia adesiva LED da 5 m e lente in PVC, facilmente accorciabili. Da incastrare nel profilo interno del frontale e del cassonetto. Adatto a: F80s.



KIT CABLES

Per nascondere i cavi elettrici nel tendalino. Utilizzabile con Awning Arms LED (1 kit) e Kit Awning LED (2 kit). **KIT CABLES GUIDE:** per i tendalini con braccia con asola predisposta al passaggio di cavi elettrici.

KIT CABLES RAIL: per tendalini con braccia senza predisposizione al passaggio di cavi elettrici. Realizzati in flessibile estruso plastico.

LED per esterno

ADATTO A FURGONATI, MINIVAN



Per illuminare lo spazio esterno. Tutti i sistemi sono a LED, per garantire un'ottimo livello di illuminazione e bassissimi consumi di energia elettrica.

CARATTERISTICHE:

- Durata media LED di 25.000 ore
- LED Super Bright da ϕ 5 mm

LED per esterno



LED WARNING SOLAR

Sistema di due luci di segnalazione intermittenti. Ideali da posizionare attorno al camper ed alla caravan per segnalare zone di pericolo e di attenzione. Ogni luce è dotata di pannello solare che ricarica le batterie interne durante il giorno. Batteria integrata e ricaricabile, mantiene circa 500 ricariche.

MODELLI



LED AWNING LIGHT

Luce esterna da veranda, installabile sotto il cassonetto del tendalino o sopra la porta di ingresso. Completo di eleganti terminali in plastica.



LED SENSOR DOOR LIGHT

Con sensore di movimento e di luce, si accende solo al buio appena una persona si avvicina al sensore, resta accesa per 60 secondi. Studiata per essere montata sopra la porta di camper e caravan.

Informazioni tecniche e commerciali a p. 64



Pompe acqua

ADATTO A FURGONATI, MINIVAN



Pompe sicure ed affidabili, per garantire sul tuo veicolo un flusso costante ed alta portata.

CARATTERISTICHE:

- Base antivibrante
- Motore con protezione termica
- Filtro in acciaio inox di serie facilmente lavabile
- Installabile in qualsiasi posizione, può funzionare a secco senza danni
- Alimentazione: 12 V

MODELLI



AQUA F

Concepita per un flusso costante e ad alta portata. Si installa in qualsiasi posizione, può funzionare a secco senza danni. Dotata di membrana interna realizzata in un unico pezzo per assicurarne la tenuta idraulica. 4 camere per garantire un maggior flusso d'acqua. Filtro di serie. Disponibile nelle versioni da 10 e 13 litri.

ACCESSORI



A20

Ideale complemento sia delle pompe Fiamma che non. Il vaso d'espansione A20 elimina il funzionamento pulsante delle pompe e fornisce un flusso costante d'acqua nella quantità richiesta, riduce il consumo d'acqua. La membrana interna assorbe i colpi d'ariete ed emette in uscita un flusso regolare.

Informazioni tecniche e commerciali a p. 65



AQUA 8

Aqua 8 è la classica pompa autoadescente con filtro incorporato e con la basetta antivibrazione Silent Plate di serie. Portagomma ad angolo e dritto per tubi da 13 mm forniti di serie. Disponibile nelle versioni da 7 e 10 litri.

Taniche

ADATTO A FURGONATI, MINIVAN



L'acqua è una risorsa preziosa di cui prenderti cura. Sia le taniche blu, costruite in materiale per alimenti, che quelle grigie per le acque nere, sono facili da riempire, trasportare e svuotare. Scegline in base alla funzione e alla capacità.

CARATTERISTICHE:

- Tappo ermetico
- Trasportabili
- Ridotte dimensioni

Taniche



MODELLI PER ALIMENTI

Informazioni tecniche e commerciali a p. 63



ROLL-TANK 40F

Tanica portatile per alimenti, comoda impugnatura e ruote gommate antirumore che favoriscono il suo trasporto lungo fondi ghiaiosi. Un ampio bocchettone ne facilita le operazioni di pulizia. Capacità: 35 l.

La dotazione composta da tappo a baionetta e raccordo portagomma, utilizzata per il riempimento diretto della tanica, è disponibile come accessorio optional.



ROLL-TANK 23F

Pratica tanica portatile per alimenti dotata del comodo tappo di svuotamento. Dimensioni compatte (entra nei normali sportelli dei veicoli). Completa di tappo supplementare predisposto per utilizzo con la pompa ad immersione (non inclusa). Capacità: 22,5 l.



TANK 70

Capiente tanica per alimenti, installabile in verticale o in orizzontale, è completa di tutte le raccorderie. Capacità: 65 l.

MODELLI PER ACQUE NERE



ROLL-TANK 23W

Pratica tanica portatile per acque nere dotata del comodo tappo di svuotamento. Dimensioni compatte (entra nei normali sportelli dei veicoli). Capacità: 22,5 l.



ROLL-TANK 40W

Tanica per acque nere, comprende una valvola di sfiato e indicatore di livello. Si collega alla valvola del serbatoio per camper tramite il tubo di scarico. Il raccordo a 45° per lo scarico è incluso. Capacità: 35 l.

+ ACCESSORI

Informazioni tecniche e commerciali a p. 63



KIT SANITARY FLEX



WATER CAP



QUICK CONNECTION W



Sistemi di livellamento

ADATTI A FURGONATI, MINIVAN



Non sempre il terreno sul quale parcheggi il tuo veicolo è perfettamente in piano. Per questo ti suggeriamo di acquistare uno dei nostri sistemi di livellamento, progettati per stabilizzare ciascun tipo di veicolo.

CARATTERISTICHE:

- Tutela lo pneumatico
- Non sprofonda nel terreno
- Dotati di culle di livellamento
- Trasportabili e leggeri
- Resistenti
- Confezione da 2 pezzi

MODELLI



KIT LEVEL UP PREMIUM S

Ideale per furgonati. Con tre culle di livellamento, dotato di maniglia per un facile e sicuro posizionamento del prodotto sotto il veicolo e grande maneggevolezza. Inclusa di serie la pratica borsa Level Bag.



LEVEL UP - KIT LEVEL UP

Ideale per minivan, furgonati e SUV. Superficie dentellata che fa presa sulle ruote del veicolo. Design a tre livelli, leggero e facile da pulire. La versione Kit è completa di borsa Level Bag.



LEVEL PRO

Ideale per minivan. Pratico sistema di livellamento ad incastro autobloccante sovrapponibile, per aumentarne l'altezza. Superficie dentellata che fa presa sulle ruote del veicolo.

ALTRI ACCESSORI

Wheel & Grip



Martinetti



Basi antisprofondamento



Step



LEVEL SYSTEM MAGNUM

Ideale per minivan, furgonati e SUV. Pratico sistema di livellamento ad incastro autobloccante sovrapponibile, per aumentarne l'altezza.

SCEGLI IL MODELLO CHE FA PER TE

Informazioni tecniche e commerciali a p. 66

	Dimensioni	Livelli	Portata
Kit Level Up Premium S *	68x28x16 cm	3	5,0 t
Level Up - Kit Level Up	57x20x13 cm	3	5,0 t
Level Pro	43x17x9 cm	-	5,0 t
Level System Magnum	50x20x9 cm	-	8,0 t

* Questo prodotto non è destinato alla vendita nel Regno Unito, non è dunque consentita l'importazione diretta o tramite terzi nel Paese.

Organizer

ADATTO A FURGONATI, MINIVAN



In viaggio come a casa, è importante che tutto sia in ordine e al proprio posto. Per questo Fiamma ha ideato linea Organizer per permetterti di organizzare al meglio lo spazio all'interno e all'esterno del veicolo.

CARATTERISTICHE:

- Facilmente installabili
- Installabili in 3 modi differenti: su canalina, usando gli occhietti, con Fix Organizer



FIX ORGANIZER

Pratico sistema di fissaggio. Dimensioni: 5,5x3x1 cm.

PACK ORGANIZER PRIVACY

Ottimizza lo spazio all'interno della tua Privacy e tieni tutto a portata di mano, grazie a questo contenitore portaoggetti che si fissa direttamente ai pannelli.



MODELLI

new
2023



PACK ORGANIZER MIX

Pratico portaoggetti multiuso, in poliestere, con chiusura zip e dotato di apertura pop-up che garantisce minimo ingombro da chiuso. La sua forma e semplicità lo rendono adatto per riporre un'ampia gamma di oggetti come ad esempio giocattoli o biancheria. Le 4 mollette di bloccaggio del sacchetto, fornite di serie, ne permettono l'utilizzo anche come pattumiera. Diametro 28 cm, altezza 40 cm.



PACK ORGANIZER SEAT

Da applicare dietro ai sedili del veicolo. Dimensioni: 43x66x2 cm. Numero tasche: 4.



Pack Organizer L

PACK ORGANIZER S / L

Per oggetti di piccole dimensioni.
Pack Organizer S: 50x84 cm. Numero tasche: 11.
Pack Organizer L: 88x39 cm. Numero tasche: 6.



PACK ORGANIZER SHOES

Porta scarpe. Dimensioni: 84x54x2 cm. Numero tasche: 10.



CARRY-DOG

Cuccia pieghevole, completa di sacca con maniglia per il trasporto e tappetino e asole per il fissaggio a terra. Finestre laterali con zanzariera richiudibili con velcro. Dimensioni aperto: 75x55x49 cm. Dimensioni chiuso: 75x55x4 cm.



PACK ORGANIZER TOILETRY

Portaoggetti da bagno. Dimensioni aperto: 30x37x11 cm. Dimensioni chiuso: 30x37x11 cm. Numero tasche: 10.



PACK ORGANIZER BOX

Spazioso portaoggetti, da chiuso ha un minimo ingombro. Dimensioni aperto: 60x36x31 cm. Dimensioni chiuso: 60x36x6 cm.

Informazioni tecniche e commerciali a p. 64

Portaoggetti



Pocket



MEGA BAG ELITE / SMART L

Borsa per riporre pannelli e Privacy Room.
Mega Bag Elite: 150x35x35 cm. Dotata di ruote, tasche interne in rete con bordo elastico e pannello di rinforzo sul fondo e 2 sui lati.
Mega Bag Smart L: 195x25x25 cm. Allungata per contenere e trasportare anche gli sci, con agganci interni in velcro per bloccarli e fori borchiati per far fuoriuscire piccoli accumuli di acqua; con tasche interne.



Roof Rail Ducato

ADATTO A FURGONATI



Per sfruttare al massimo il tetto del tuo veicolo, un sistema di portapacchi completo per Fiat Ducato, Citroën Jumper e Peugeot Boxer.

CARATTERISTICHE:

- Installazione senza forature
- Portata max: 150 kg
- Due finiture: alluminio e Deep Black
- Roof Rail Ducato: installabile su veicoli con tetto alto H2, nelle lunghezze L1, L2 ed L3
- Roof Rail Ducato Maxi XL: per veicoli a tetto alto H2 nella lunghezza L4
- Roof Rail Ducato H3: versione studiata per veicoli con tetto alto H3 nelle lunghezze L3 ed L4

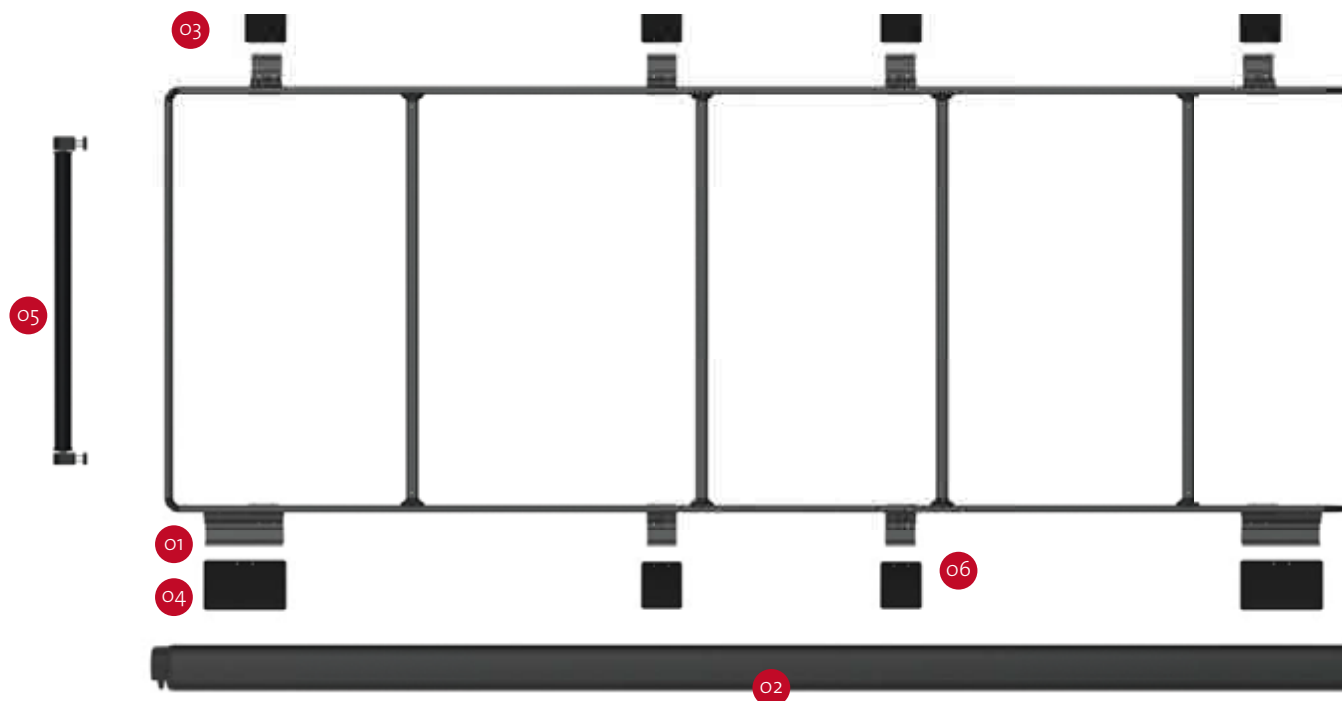

ROLLER ROOF RAIL

Rullo per il carico e scarico del portapacchi. Agevola le operazioni di carico di canoe, kayak e altri oggetti, dalla parte posteriore del veicolo. Abbinabile al Roof Rail Ducato, Roof Rail Ducato Maxi XL.

- 01 Staffe F80s / F65s**
Fornite di serie: per montare il tendalino senza forare il veicolo
- 02 F80s**
Il tendalino da tetto, da acquistare separatamente, è l'ideale insieme a Roof Rail Ducato
- 03 Kit Roof Rail Ducato Cover Left**
Kit accessori optional per coprire le staffe di montaggio (3 pz)
- 04 Kit Roof Rail Ducato Cover Right**
Kit accessori optional per coprire le staffe di montaggio (3 pz)
- 05 Roller Roof Rail**
Aggiungilo al Roof Rail. Sarà un comodo aiuto nelle operazioni di carico e scarico
- 06 Kit Roof Rail Ducato Extra**
Coppia di staffe aggiuntive per Roof Rail Ducato Maxi XL

Informazioni tecniche e commerciali a p. 65

SCEGLI IL MODELLO CHE FA PER TE

Roof Rail Ducato	Roof Rail Ducato Maxi XL
Roof Rail Ducato Deep Black	Roof Rail Ducato H3

Informazioni tecniche e commerciali a p. 65

ACCESSORI

Roller Roof Rail	Kit Roof Rail Ducato Cover Left / Right
Kit Roof Rail Ducato Extra 14,5 cm / 16,5 cm	Kit Roof Rail Ducato Extra Cover *

* coperture staffe da abbinare al Kit Roof Rail Ducato Extra (1 pz)

Deluxe DJ ^{new} 2023

ADATTE A FURGONATI, MINIVAN



Nuova gestione per le scalette dedicate ai veicoli Sprinter, Crafter e Transit. Una sola struttura per tutti i modelli e barre di fissaggio dedicate per ogni tipologia di veicolo acquistabili separatamente.

CARATTERISTICHE

- Tubi ø 30 mm e spessore 2 mm
- Alluminio anodizzato o verniciato
- Finitura antisdrucchiolo
- Misura interna scalino: 28 cm
- Misura esterna scalino: 35 cm

COMPOSIZIONE



MODULARITÀ

Kit Bars	Scaletta	Deluxe DJ completa
Kit Bars Deluxe Sprinter ≥ 06 / Crafter ≥ 06 ≤ 16		Deluxe DJ Sprinter / Crafter
Kit Bars Deluxe Crafter ≥ 17	+ Deluxe DJ	= Deluxe DJ Crafter
Kit Bars Deluxe Transit ≥ 14		Deluxe DJ Transit

Informazioni tecniche e commerciali a p. 66

Deluxe Ducato

ADATTE A FURGONATI



Scalette per esterno specifiche per Fiat Ducato, Citroën Jumper, Peugeot Boxer.

CARATTERISTICHE

- Tubi ø 30 mm e spessore 2 mm
- Alluminio anodizzato o verniciato
- Finitura antisdrucchiolo
- Misura interna scalino: 28 cm
- Misura esterna scalino: 35 cm

MODELLI



DELUXE DJ DUCATO

Scaletta con 6 gradini. Installazione con Fixing Bar sulla porta sinistra del veicolo. Permette di abbinare un Carry-Bike montato sulla porta destra.



DELUXE DJ DUCATO H3

Scaletta con 6 gradini. Versione specifica per i veicoli con altezza H3.

Informazioni tecniche e commerciali a p. 66



Coperture veicoli

ADATTE A FURGONATI



Quando il viaggio arriva alla fine, Fiamma ha la soluzione per proteggere il tuo veicolo dagli agenti atmosferici, polvere, inquinamento e sporco, in attesa di partire per una nuova avventura.

CARATTERISTICHE:

- Perfetta aderenza al veicolo
- Materiale resistente
- Vari modelli specifici per ogni tipo di veicolo

Coperture minivan e furgonati



MODELLI

Informazioni tecniche e commerciali a p. 64



COVER TOP

Realizzata in vinile telato resistente agli UV, facile da mettere in tensione con corde o tiranti elastici, angolari rinforzati e anelli di aggancio. Dimensioni: 8,5x5,2 m.



COVERGLAS

Oscurante esterno per proteggere la cabina dal sole e dai raggi UV.

Tre versioni disponibili:

- Ducato: adatto a Fiat Ducato, Citroën Jumper e Peugeot Boxer ≥ 2006
- VW T5/T6
- Ford Transit H2 e H3 ≥ 2014.



THERMOGLAS XXL DUCATO

Studiato per Fiat Ducato, Citroën Jumper e Peugeot Boxer ≥ 2006. Protezione ideale per l'inverno per coprire il vano motore; materiale isolante adatto alle basse temperature. Disponibile nel modello completo e "Windscreen" composto dalla sola parte superiore.



THERMO WALL DUCATO CABIN

Comodo e utile pannello termico da installare tra la cabina ed il camper su chassis Fiat Ducato, Citroën Jumper e Peugeot Boxer dal 2006. Per aumentare la privacy e l'isolamento termico. Dimensioni: 182x150h cm.

Safe Door

ADATTO A FURGONATI



Safe Door
Guardian



Un'ampia gamma di blocchi di sicurezza per una vacanza in tutta tranquillità.



SAFE DOOR GUARDIAN

Realizzato in robusto alluminio, senza parti in plastica. S'installa al posto dei blocchi in plastica di serie nella cellula abitativa, utilizzando gli stessi fori di fissaggio. Disponibili anche le versioni per Ducato e Transit.



DUO SAFE PRO

Sistema di sicurezza per tenere chiuse le portiere della cabina del veicolo dall'interno. Testato per:

- Fiat Ducato, Citroën Jumper, Peugeot Boxer e Renault Master ≤ 2006
- Mercedes Sprinter, Fiat Ducato, Renault Master, Ford Transit ≥ 2006
- Adatto anche per cabine Iveco Daily

Informazioni tecniche e commerciali a p. 64

Igiene

Bi-Pot



Linea sanitaria



Prodotti vari



Vari



Perché ci piace la dolce vita

Siamo italiani, amiamo viaggiare, vivere all'aria aperta, condividere il piacere della buona tavola con gli amici e andare in bici con la famiglia.

Ovunque andiamo ci sentiamo a casa: basta parcheggiarla. Scopri i migliori prodotti per il tuo veicolo!



F45s

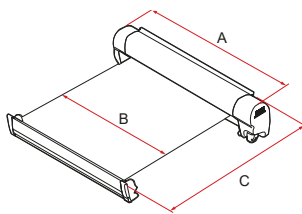
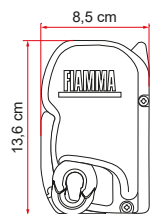

Descrizione	Cassonetto	Colori telo	Lunghezza (A)	Lunghezza (B)	Estensione (C)	Superficie d'ombra	Peso	Codice
F45s 190 *	Polar White***	R-Q	185 cm	169 cm	100 cm	1,7 m ²	11,5 kg	06280M01(X)
F45s 230			231 cm	214 cm	150 cm	3,2 m ²	16,5 kg	06280P01(X)
F45s 260			263 cm	247 cm	200 cm	4,9 m ²	19,5 kg	06280H01(X)
F45s 300			308 cm	292 cm	250 cm	7,3 m ²	23,0 kg	06280A01(X)
F45s 350			348 cm	331 cm		8,3 m ²	25,0 kg	06280B01(X)
F45s 375			375 cm	357 cm		8,9 m ²	26,0 kg	06280S01(X)
F45s 400 **			398 cm	381 cm		9,5 m ²	27,0 kg	06280C01(X)
F45s 190*	Titanium	R-Q	185 cm	169 cm	100 cm	1,7 m ²	11,5 kg	06290M01(X)
F45s 230			231 cm	214 cm	150 cm	3,2 m ²	16,5 kg	06290P01(X)
F45s 260			263 cm	247 cm	200 cm	4,9 m ²	19,5 kg	06290H01(X)
F45s 300			308 cm	292 cm	250 cm	7,3 m ²	23,0 kg	06290A01(X)
F45s 350			348 cm	331 cm		8,3 m ²	25,0 kg	06290B01(X)
F45s 375			375 cm	357 cm		8,9 m ²	26,0 kg	06290S01(X)
F45s 400 **			398 cm	381 cm		9,5 m ²	27,0 kg	06290C01(X)
F45s 190 *	Deep Black	R	185 cm	169 cm	100 cm	1,7 m ²	11,5 kg	06759M01R
F45s 230			231 cm	214 cm	150 cm	3,2 m ²	16,5 kg	06759P01R
F45s 260			263 cm	247 cm	200 cm	4,9 m ²	19,5 kg	06759H01R
F45s 300			308 cm	292 cm	250 cm	7,3 m ²	23,0 kg	06759A01R
F45s 325			323 cm	307 cm		7,7 m ²	26,0 kg	06759U01R
F45s 350			348 cm	331 cm		8,3 m ²	25,0 kg	06759B01R
F45s 375			375 cm	357 cm		8,9 m ²	26,0 kg	06759S01R
F45s 400 **			398 cm	381 cm	9,5 m ²	27,0 kg	06759C01R	

Tendalino completo di kit di fissaggio

* Tendalino da porta senza paline a terra.

** 1 Rafter, asta di tensione in alluminio anodizzato, incluso.

*** Chiedi al tuo rivenditore di fiducia per disponibilità e tempistica delle versioni con telo Sahara (S), Evergreen (E), Bordeaux (D)

Specificare con l'ordine il colore del telo desiderato sostituendo (X) con: R=Royal Grey, Q=Royal Blue

Disponibile su richiesta la versione "RHD" con arganello a sinistra con cassonetto Polar White e telo Royal Grey destinata a veicoli con guida a destra

Per caratteristiche prodotto vedi pag. 4

F45s minivan

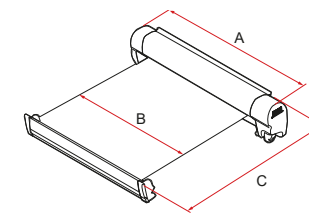
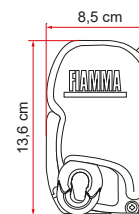

Descrizione	Cassonetto	Colori telo	Lunghezza (A)	Lunghezza (B)	Estensione (C)	Superficie d'ombra	Peso	Codice
F45s 260 VW T5/T6 C	Polar White	Royal Grey	263 cm	247 cm	200 cm	4,9 m ²	19,5 kg	06280E01R
F45s 260 VW T5/T6 M / T	Titanium	Royal Grey	263 cm	247 cm	200 cm	4,9 m ²	19,5 kg	06290D01R
F45s 260 VW T5/T6 C			263 cm	247 cm				06290E01R
F45s 300 VW T5/T6 M / T - Long			308 cm	292 cm		5,8 m ²	22,0 kg	06290R01R
F45s 260 VW T5/T6 M / T	Deep Black	Royal Grey	263 cm	247 cm	200 cm	4,9 m ²	19,5 kg	06759D01R
F45s 260 VW T5/T6 C			263 cm	247 cm				06759E01R
F45s 300 VW T5/T6 M / T - Long			308 cm	292 cm		5,8 m ²	22,0 kg	06759R01R

M: Multivan T: Transporter C: California - Long = passo lungo
Fornito di serie del kit di fissaggio, composto da 2 staffe ciascuna, e non richiedono forature del mezzo

Per caratteristiche prodotto vedi pag. 4

Descrizione	Cassonetto	Colori telo	Lunghezza (A)	Lunghezza (B)	Estensione (C)	Superficie d'ombra	Peso	Codice
F45s 260 PSA	Polar White	Royal Grey	263 cm	247 cm	200 cm	4,9 m ²	19,5 kg	06280F01R
F45s 260 PSA	Deep Black	Royal Grey	263 cm	247 cm	200 cm	4,9 m ²	19,5 kg	06759F01R

Fornito di serie del kit di fissaggio dedicato ai minivan del gruppo PSA (anche per modelli con tetto a soffietto)

Per caratteristiche prodotto vedi pag. 4

F80s

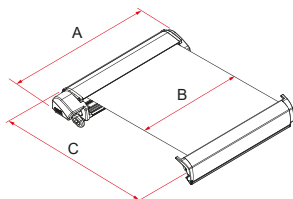
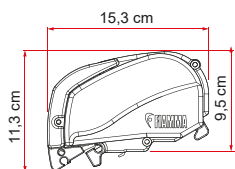

Descrizione	Cassonetto	Colori telo	Lunghezza (A)	Lunghezza (B)	Estensione (C)	Superficie d'ombra	Peso	Codice
F80s 290	Polar White	R-Q	290 cm	278 cm	200 cm	5,6 m ²	27,0 kg	07830A01(X)
F80s 320			320 cm	308 cm	250 cm	7,7 m ²	29,0 kg	07830B01(X)
F80s 340			340 cm	328 cm		8,2 m ²	30,0 kg	07830C01(X)
F80s 370			370 cm	358 cm		9,0 m ²	32,0 kg	07830D01(X)
F80s 400 *			400 cm	388 cm		9,7 m ²	34,0 kg	07830E01(X)
F80s 290	Titanium	R-Q	290 cm	278 cm		200 cm	5,6 m ²	27,0 kg
F80s 320			320 cm	308 cm	7,7 m ²	29,0 kg	07832B01(X)	
F80s 340			340 cm	328 cm	8,2 m ²	30,0 kg	07832C01(X)	
F80s 370			370 cm	358 cm	9,0 m ²	32,0 kg	07832D01(X)	
F80s 400 *			400 cm	388 cm	9,7 m ²	34,0 kg	07832E01(X)	
F80s 290	Deep Black	R	290 cm	278 cm	200 cm	5,6 m ²	27,0 kg	07831A01R
F80s 320			320 cm	308 cm	7,7 m ²	29,0 kg	07831B01R	
F80s 340			340 cm	328 cm	8,2 m ²	30,0 kg	07831C01R	
F80s 370			370 cm	358 cm	9,0 m ²	32,0 kg	07831D01R	
F80s 400 *			400 cm	388 cm	9,7 m ²	34,0 kg	07831E01R	

* 1 Rafter in alluminio incluso.
 Specificare con l'ordine il colore del telo desiderato sostituendo (X) con:
 R=Royal Grey, Q=Royal Blue

Per caratteristiche prodotto vedi pag. 6

F40van

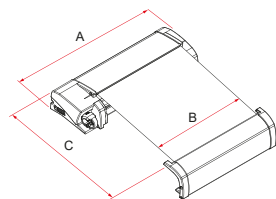
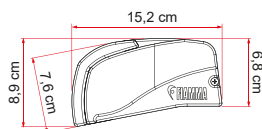

Descrizione	Cassonetto	Colori telo	Lunghezza (A)	Lunghezza (B)	Estensione (C)	Superficie d'ombra	Peso	Codice
F40van	Deep Black	Royal Grey	270 cm	257 cm	225 cm	5,8 m ²	19,0 kg	07503H01R

Per caratteristiche prodotto vedi pag. 8

F80s Ducato

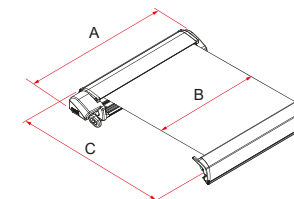
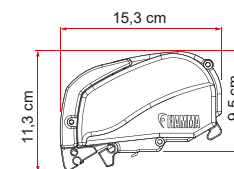

Descrizione	Cassonetto	Colori telo	Lunghezza (A)	Lunghezza (B)	Estensione (C)	Superficie d'ombra	Peso	Codice
F80s Ducato 320	Deep Black	Royal Grey	320 cm	308 cm	250 cm	7,7 m ²	29,0 kg	07831N01R
F80s Ducato 370			370 cm	358 cm		9,0 m ²	32,0 kg	07831P01R
F80s Ducato 400			400 cm	388 cm		9,7 m ²	34,0 kg	07831Q02R

Fornito di serie di kit di fissaggio, guarnizione Slim e cover

Per caratteristiche prodotto vedi pag. 6

F35pro

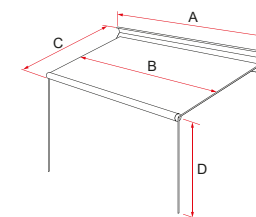
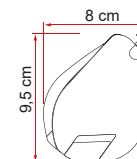

D:
 F53pro 180= 195cm
 F53pro 220/300= 225cm

Descrizione	Cassonetto	Colori telo	Lunghezza (A)	Lunghezza (B)	Estensione (C)	Superficie d'ombra	Peso	Codice
F35pro 180	Titanium	R-Q	183 cm	162 cm	180 cm	2,9 m ²	8,5 kg	06762-01(X)
F35pro 220			223 cm	202 cm	225 cm	4,5 m ²	10,5 kg	06762A01(X)
F35pro 250			253 cm	232 cm		5,2 m ²	11,5 kg	06762B01(X)
F35pro 270			273 cm	254 cm		5,7 m ²	13,0 kg	06762C01(X)
F35pro 300			303 cm	282 cm		6,4 m ²	14,0 kg	06762D01(X)
F35pro 180	Deep Black	R	183 cm	162 cm		180 cm	2,9 m ²	8,5 kg
F35pro 220			223 cm	202 cm	4,5 m ²	10,5 kg	06458A01R	
F35pro 250			253 cm	232 cm	5,2 m ²	11,5 kg	06458B01R	
F35pro 270			273 cm	254 cm	5,7 m ²	13,0 kg	06458C01R	
F35pro 300			303 cm	282 cm	6,4 m ²	14,0 kg	06458D01R	

Specificare con l'ordine il colore del telo desiderato sostituendo (X) con:
 R=Royal Grey, Q=Royal Blue

Per caratteristiche prodotto vedi pag. 10

Motor Kit

Descrizione	Motor Kit Compact F80s			Motor Kit Plus F80s			Motor Kit Advanced F80s			Kit Upgrade Advanced F80s	Motor Kit Compact F45s			Motor Kit Advanced F45s		
Codice	07929-01-	07929-01T	07929-01H	07929-02-	07929-02T	07929-02H	08320-01-	08320-01T	08320-01H	98655Z111	08319-01P	08319-01T	08319-01H	08455-01P	08455-01T	08455-01H
Colore	Polar White	Titanium	Deep Black	Polar White	Titanium	Deep Black	Polar White	Titanium	Deep Black	-	Polar White	Titanium	Deep Black	Polar White	Titanium	Deep Black
Peso	1,9 kg			2,0 kg			2,0 kg			0,1 kg	2,0 kg			2,0 kg		

Disponibile su richiesta la versione per F45s per veicoli con guida a destra (RHD).

Per caratteristiche prodotto vedi pag. 12

Pannelli frontali

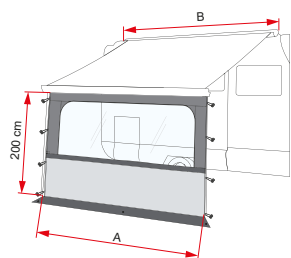

Blocker Pro

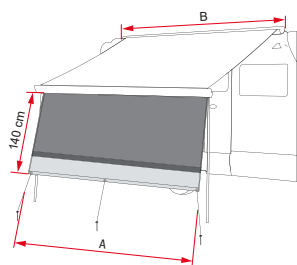

Blocker

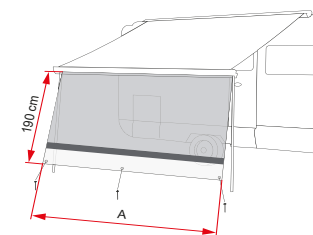

Sun View

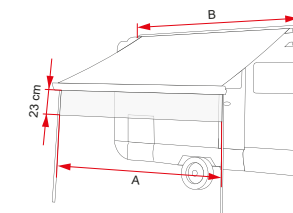

Shade Sun View

Descrizione	F45s	F80s	F40van	F35 pro	Lungh. A	Lungh. min. tendalino B	Peso	Codice
Blocker Pro 100 *	●	●		●	± 100 cm	-	0,8 kg	07971-12-
Blocker Pro 250	●			●	± 235 cm	250 cm	2,7 kg	07971-01-
Blocker Pro 260 Van	●		●	●	± 250 cm	260 cm	2,7 kg	07971A01-
Blocker Pro 280				●	± 255 cm	270 cm	3,0 kg	07971-02-
Blocker Pro 300	●	●		●	± 285 cm	300 cm	3,2 kg	07971-03-
Blocker Pro 325	●	●			± 310 cm	325 cm	3,4 kg	07971-13-
Blocker Pro 350	●	●			± 335 cm	340 cm	3,8 kg	07971-04-
Blocker Pro 375	●	●			± 360 cm	370 cm	4,1 kg	07971-05-
Blocker Pro 400	●	●			± 385 cm	400 cm	4,5 kg	07971-06-
Blocker 260	●	●	●	●	± 253 cm	250 cm	2,3 kg	07972-04-
Blocker 300	●	●		●	± 285 cm	300 cm	2,6 kg	07972-01-
Blocker 325	●	●			± 310 cm	325 cm	2,7 kg	07972-06-
Blocker 350	●	●			± 335 cm	340 cm	2,9 kg	07972-02-
Blocker 400	●	●			± 385 cm	400 cm	3,3 kg	07972-03-
Sun View XL 100	●	●	●	●	± 100 cm	-	0,5 kg	08184-01-
Sun View XL 260	●	●	●	●	± 250 cm	250 cm	1,9 kg	08184-02-
Sun View XL 300	●	●		●	± 285 cm	300 cm	2,1 kg	08184-03-
Sun View XL 325	●	●			± 310 cm	325 cm	2,2 kg	08184-11-
Sun View XL 350	●	●			± 335 cm	340 cm	2,3 kg	08184-04-
Sun View XL 375	●	●			± 360 cm	370 cm	2,4 kg	08184-05-
Sun View XL 400	●	●			± 385 cm	400 cm	2,5 kg	08184-06-
Shade Sun View	●	●	●	●	± 550 cm	190 cm	0,5 kg	07758-01-

● Adatto per

* Blocker Pro 100 non è dotato di finestra Crystal

Per caratteristiche prodotto vedi pag. 14

Pannelli laterali

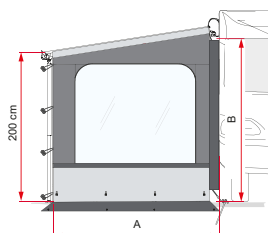

Side W Pro

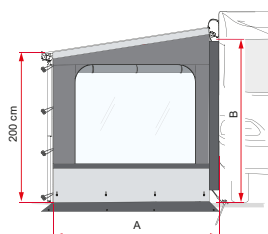

Side W Pro Shade

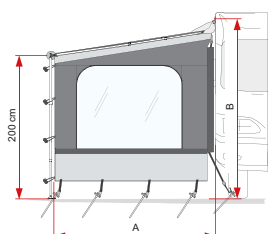

Side W CaravanStore

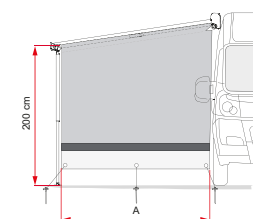

Sun View Side

Descrizione	F45s	F80s	F40 van	F35 pro	Lungh. A	Altezza da terra B	Peso	Codice
Side W Pro F45 / F80	●	○			230 cm	225-280 cm	4,2 kg	07973-01-
Side W Pro XXL F45 / F80	●	○			230 cm	280-330 cm	4,5 kg	07973B01-
Side W Pro Van F45	●				190 cm	180-200 cm	3,4 kg	07973A01-
Side W Pro Ducato		●			230 cm	245-280 cm	4,2 kg	07974-01-
Side W Pro F40			●		210 cm	180-210 cm	3,0 kg	07979-01-
Side W Pro CaravanStore / F35				●	210 cm	240-260 cm	4,5 kg	07977-01-
Side W Pro F35 Van				●	210 cm	180-220 cm	4,2 kg	07977A01-

Side W Pro Shade F45 / F80 right	●	○			230 cm	225-280 cm	5,3 kg	07975-01-
Side W Pro Shade F45 / F80 left	●	○			230 cm	225-280 cm	5,3 kg	07976-01-

Side W CaravanStore / F35				●	210 cm	240-260 cm	3,9 kg	07978-01-
---------------------------	--	--	--	---	--------	------------	--------	-----------

Sun View Side F45 / F80	●	○			230 cm	220-260 cm	1,4 kg	08185-01-
Sun View Side CaravanStore/F35				●	210 cm	180-260 cm	1,3 kg	08186-01-

Kit Side F80s *							0,1 kg	98661-017
Kit Side F65s / F65L *							0,1 kg	98655-073
Kit Side Omnistor 5002/5003 *							0,1 kg	98655-311
Kit Side Tristor *							0,1 kg	98655-079
Kit Side Omnistor 4900/5200 - Tristor 2 *							0,1 kg	98655-927

● Adatto per ○ Adatto con l'utilizzo di Kit Side

Per caratteristiche prodotto vedi pag.16

* I Kit Side permettono di adattare i Side W Pro F45, i Side W Pro Shade ed il Sun View Side F45 ai tendalini F80/F65 e a tendalini Omnistor 5102 /4900 e Tristor/Tristor 2

Rear Door Cover

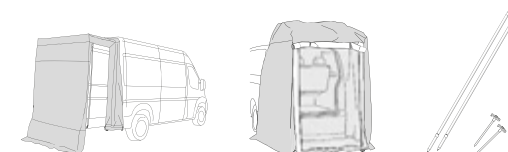

Descrizione	Rear Door Cover Ducato	Rear Door Cover VW T5/T6	Kit Poles
Codice	06357-01-	06539-01-	06537-01-
Peso	3,3 kg	9,8 kg	0,7 kg

Per caratteristiche prodotto vedi pag. 24

Skirting

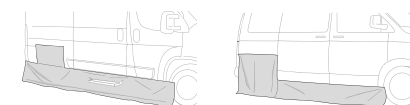

Descrizione	Skirting VW T5/T6	Skirting Ducato
Codice	98655-387	98655-405
Peso	0,7 kg	1,4 kg

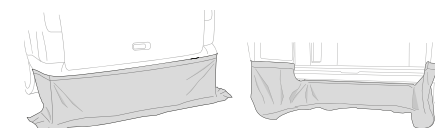

Descrizione	Rear Skirting Ducato	Rear Skirting VW T5/T6
Codice	06469-01-	06538-01-
Peso	1,7 kg	1,1 kg

Per caratteristiche prodotto vedi pag. 25

Privacy Room F45

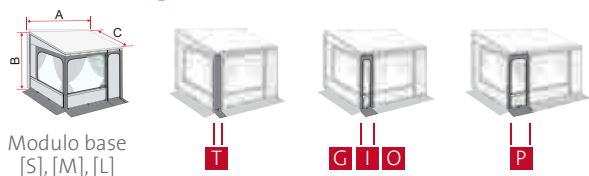

Modulo base	Codice	Peso	Pannelli Frontali	Codice	Peso
P. Room Van 260	[S] 08366-01-	23,7 kg	Van 40 cm	G 08367-01-	0,4 kg
			25 cm	T 08364N01-	0,3 kg
P. Room 300 - Medium	[M] 08366A01-	24,4 kg	50 cm	I 08364B01-	0,6 kg
			75 cm	O 08364D01-	0,7 kg
P. Room 300 - Large	[L] 08366B01-	24,7 kg	100 cm	P 08364E01-	0,9 kg

Descrizione	Lungh. tendalino A	Modulo base / Altezza da terra B	Estensione C	Composizione
Privacy Room Van 260	260 cm	Van [S]	200 cm	[S]
Privacy Room Van 300 *	300 cm	180-220 cm		[S] + G
P. Room 300 Medium	300 cm	Medium [M] 225-250 cm	250 cm	[M]
P. Room 325 Medium	325 cm			[M] + T
P. Room 350 Medium	350 cm			[M] + I
P. Room 375 Medium	375 cm			[M] + O
P. Room 400 Medium	400 cm			[M] + P
P. Room 300 Large	300 cm			Large [L] 251-280 cm
P. Room 325 Large	325 cm	[L] + T		
P. Room 350 Large	350 cm	[L] + I		
P. Room 375 Large	375 cm	[L] + O		
P. Room 400 Large	400 cm	[L] + P		

*utilizzare con tendalino F45s 300 VW
Per caratteristiche prodotto vedi pag.18

Room Van

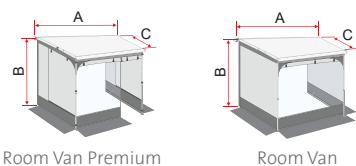

Descrizione	Lungh. tendalino A	Altezza da terra B	Estensione C	Peso	Codice
Room Van Premium	270 cm	180-210 cm	225 cm	5,4 kg	08210-01-
Room Van				4,8 kg	08209-01-

Privacy Room F80s

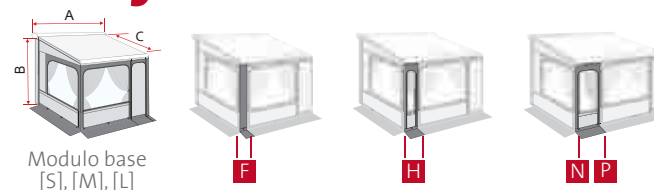

Modulo base	Codice	Peso	Pannelli frontali	Codice	Peso
P. Room 300 Ducato >06 *	[S] 08368-01-	23,2 kg	20 cm	F 08364-01-	0,3 kg
P. Room 300 / H: 245-280 **	[M] 08368B01-	23,2 kg	40 cm	H 08364A01-	0,6 kg
P. Room 300 Ducato H3 ***	[L] 08368A01-	24 kg	70 cm	N 08364C01-	0,7 kg
			100 cm	P 08364E01-	0,9 kg

* Completa di serie di Kit calamite (2 set da 6 calamite) che, inserite nella tasca laterale dei pannelli laterali, permettono un'aderenza completa al veicolo Ducato.

** Modello indicato per veicoli con parete dritta, altezza da terra 245-280 cm

*** Per i mezzi Mercedes Sprinter, VW Crafter, Fiat Ducato, Citroën Jumper e Peugeot Boxer H3, paleria in dotazione Fast Clip Light.

Descrizione	Lungh. tendalino A	Modulo base / Altezza da terra B	Estensione C	Composizione
P. Room 300 Ducato >06/06	300 cm	Van [S] 245 cm	250 cm	[S]
P. Room 320 Ducato >06/06	320 cm			[S] + F
P. Room 340 Ducato >06/06	340 cm			[S] + H
P. Room 370 Ducato >06/06	370 cm			[S] + N
P. Room 400 Ducato >06/06	400 cm			[S] + P
P. Room 300 / H: 245-280	300 cm	Medium [M] 245-280 cm	250 cm	[M]
P. Room 320 / H: 245-280	320 cm			[M] + F
P. Room 340 / H: 245-280	340 cm			[M] + H
P. Room 370 / H: 245-280	370 cm			[M] + N
P. Room 400 / H: 245-280	400 cm			[M] + P
P. Room 300 H3	300 cm	Large [L] 280 cm	250 cm	[L]
P. Room 320 H3	320 cm			[L] + F
P. Room 340 H3	340 cm			[L] + H
P. Room 370 H3	370 cm			[L] + N
P. Room 400 H3	400 cm			[L] + P

Per caratteristiche prodotto vedi pag.18

Privacy Room Light



Modulo base	Codice	Peso
Privacy Room Light Van 260	[S] 08765-01-	12 kg
Privacy Room Light 300 - Medium	[M] 08765A01-	14,4 kg
Privacy Room Light 300 - Large	[L] 08765B01-	14,7 kg

Pannelli Frontali	Codice	Peso
25 cm	Z 08766A01-	0,4 kg
50 cm	I 08766B01-	0,6 kg
75 cm	O 08766C01-	0,7 kg
100 cm	P 08766D01-	0,8 kg

Descrizione	Lungh. tendalino A	Modulo base / Altezza da terra B	Estensione C	Composizione
Privacy Room Light Van 260	260 cm	Van [S] 180-220 cm	200 cm	[S]
P. Room Light 300 Medium	300 cm	Medium [M] 225-250 cm	250 cm	[M]
P. Room Light 325 Medium	325 cm			[M] + Z
P. Room Light 350 Medium	350 cm			[M] + I
P. Room Light 375 Medium	375 cm			[M] + O
P. Room Light 400 Medium	400 cm			[M] + P
P. Room Light 300 Large	300 cm	Large [L] 251-280 cm	250 cm	[L]
P. Room Light 325 Large	325 cm			[L] + Z
P. Room Light 350 Large	350 cm			[L] + I
P. Room Light 375 Large	375 cm			[L] + O
P. Room Light 400 Large	400 cm			[L] + P

Per caratteristiche prodotto vedi pag. 20

Descrizione	Codice
Kit Privacy O	98655-901

Kit opzionale che permette il montaggio del prodotto Fiamma Privacy Room e Privacy Room Light sui tendalini Thule 4900-5002-5003-5200, Tristor 2.

Privacy Room CS Light

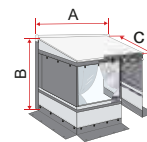

Modulo base	Codice	Peso
P. R. CS Light 250 Van	08764A01-	8,7 kg
P. R. CS Light 270 Van	08764A02-	9,1 kg

Descrizione	Codice
Kit Adapter Privacy Room CS Light F35	98655-925

Descrizione	Adatto a	Veicolo	Lungh. tendalino A	Altezza B	Estensione C
P. R. CS Light 250 Van	F35pro 250	Minivan	250 cm	180-220 cm	225 cm
P. R. CS Light 270 Van	F35pro 270		270 cm		

Per caratteristiche prodotto vedi pag. 20

Privacy Ultra Light

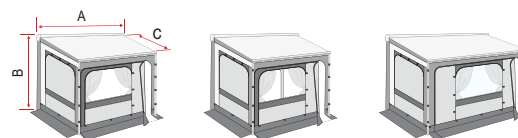

P. Ultra Light Van 260
P. Ultra Light 300

P. Ultra Light 350

P. Ultra Light 400

Descrizione	Lungh. tendalino A	Altezza da terra B	Estensione C	Peso	Codice
Privacy Ultra Light Van 260	260 cm	180-220 cm	220 cm	12,3 kg	07350A01-
Privacy Ultra Light 300	300 / 320 cm	230-280 cm	250 cm	14,2 kg	07350-01-
Privacy Ultra Light 350	350 / 370 cm			15,4 kg	07350-02-
Privacy Ultra Light 400	400 cm			16,6 kg	07350-03-

Per caratteristiche prodotto vedi pag. 22

Carry-Bike

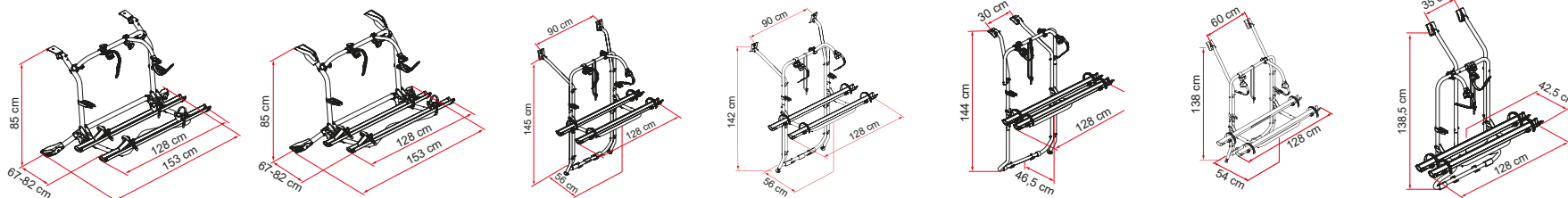

Descrizione	VW T5 Pro	VW T6 Pro
Codice	02096-71A	02094C08A
Colore	Deep Black	Deep Black
Bici Standard / Bici max	2 / 4	2 / 4
E-Bike	si	si
Peso / Portata Max	13 kg / 60 kg	13 kg / 60 kg
Montaggio	portellone posteriore	portellone posteriore
Interasse verticale / Interasse staffe	85 cm / 153 cm	85 cm / 153 cm
Dimensioni *	128 x 67 x 85 cm	128 x 67 x 85 cm
Canalina	Rail Premium	Rail Premium
Bike-Block	Pro S 1 / Pro S 3	Pro S 1 / Pro S 3

Descrizione	VW T5	VW T6	VW T5 / T6 D	VW T4	VW T4 D
Codice	02096-17-	02096-20-	02096-79- / 02096-79A	02094-18A	02096-22-
Colore	Alluminio	Alluminio	Alluminio / Deep Black	Alluminio	Alluminio
Bici Standard / Bici max	2 / 4	2 / 4	2 / 2	2 / 4	2 / 2
E-Bike	si	si	-	-	-
Peso / Portata Max	9,1 kg / 60 kg	9,2 kg / 60 kg	7,1 kg / 35 kg	8,3 kg / 60 kg	7,9 kg / 35 kg
Montaggio	portellone posteriore	portellone posteriore	doppia porta posteriore	portellone posteriore	doppia porta posteriore
Interasse verticale / Interasse staffe	145 cm / 90 cm	142 cm / 90 cm	144 cm / 30 cm	138 cm / 60 cm	138,5 cm / 35 cm
Dimensioni *	128 x 56 x 145 cm	128 x 56 x 142 cm	128 x 46,5 x 144 cm	128 x 54 x 138 cm	128 x 42,5 x 138,5 cm
Canalina	Rail Plus	Rail Plus	Rail Plus	Rail Quick Pro	Rail Plus
Bike-Block	Pro 1 / Pro 3	Pro 1 / Pro 3	Pro S 1 / Pro S 2	Pro 1 / Pro 3	Pro 1 / Pro 2

* con mensola in posizione standard aperta e nei modelli con interasse regolabile minimo

** Licence Plate Carrier di serie
Kit Upgrade VW T6 cod. 98656-988

Per caratteristiche prodotto vedi pag. 28-30

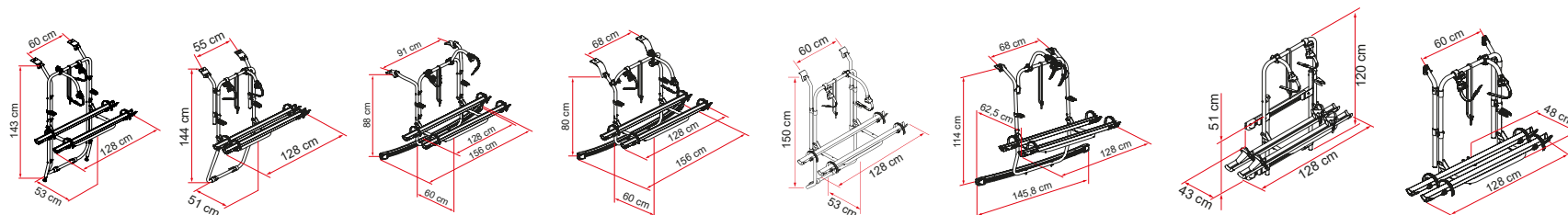

Descrizione	Vivaro - Trafic - Talento	Vivaro - Renault - Trafic D	Carry-Bike Ford Custom	Ford Transit Custom Nugget / Nugget Plus	Ford Transit	PSA
Codice	02096-72-	02096-74-	02096-06A	02096-07A	02093A60A	02096-28- / 02096-28A
Colore	Alluminio	Alluminio	Deep Black	Deep Black	Alluminio	Alluminio / Deep Black
Bici Standard / Bici Max	2 / 4	2 / 2	2 / 3	2 / 3	2 / 3	2 / 4
E-Bike	si	si	si	si	-	si
Peso / Portata Max	9,1 kg / 60 kg	7,3 kg / 35 kg	8,6 kg / 50 kg	8,4 kg / 50 kg	7,1 kg / 50 kg	11,3 kg / 60 kg
Montaggio	portellone posteriore	doppia porta posteriore	portellone posteriore	portellone posteriore	portellone posteriore	portellone posteriore
Interasse verticale / Interasse staffe	143 cm / 60 cm	144 cm / 55 cm	88 cm / 91 cm	80 cm / 68 cm	150 cm / 60 cm	114 cm / 68 cm
Dimensioni *	128 x 53 x 143 cm	128 x 51 x 144 cm	156 x 60 x 88 cm	156 x 60 x 80 cm	128 x 53 x 150 cm	145,8 x 62,5 x 114 cm
Canalina	Rail Plus	Rail Plus	Rail Plus	Rail Plus	Rail Quick Pro	Rail Plus
Bike-Block	Pro 1 / Pro 3	Pro 1 / Pro 2	Pro 1 / Pro 3	Pro 1 / Pro 3	Pro 1 / Pro 3	Pro 1 / Pro 3

* con mensola in posizione standard aperta e nei modelli con interasse regolabile minimo

Per caratteristiche prodotto vedi pag. 32

Descrizione	200 DJ Ducato < 2006	200 D
Codice	02093A65A	02096-16-
Colore	Alluminio	Alluminio
Bici Standard / Bici Max	2 / 2	2 / 2
E-Bike	-	-
Peso / Portata Max	9,0 kg / 35 kg	6,9 kg / 35 kg
Montaggio	doppia porta posteriore	doppia porta posteriore
Interasse verticale / Interasse staffe	120 cm / -	90 - 118 cm / 60 cm
Dimensioni *	128 x 43 x 120 cm	128 x 48 x 90 cm
Canalina	Rail Premium	Rail Quick Pro
Bike-Block	Pro 1 / Pro 2	Pro 1 / Pro 2

Per caratteristiche prodotto vedi pag. 33

CARRY-BIKE

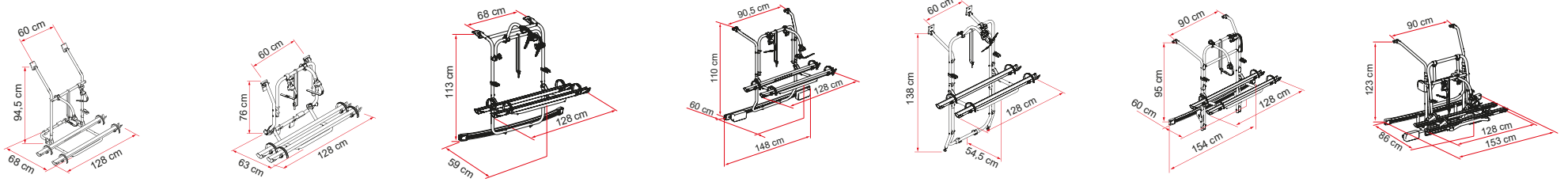

VW T3 (T25)	VW T2	VW Caddy
02094-19A	02093B63A	02096-24-
Alluminio	Alluminio	Alluminio
2 / 3	2 / 2	2 / 4
-	-	si
6,5 kg / 50 kg	7,0 kg / 35 kg	11,7 kg kg / 60 kg
portellone posteriore	portellone posteriore	portellone posteriore
94,5 cm / 60 cm	76 cm / 60 cm	113 cm / 68 cm
128 x 68 x 94,5 cm	128 x 63 x 76 cm	138 x 59 x 113 cm
Rail Quick Pro	Rail Quick Pro	Rail Plus
Pro 1 / Pro 3	Pro 1 / Pro 2	Pro 1 / Pro 3

Per caratteristiche prodotto vedi pag. 30

Mercedes Viano	Mercedes Vito	Mercedes V Class Premium	Mercedes V Class Premium Lift E-Bike
02093B75A	02096-02-	02096-14-	02095A15A
Alluminio	Alluminio	Alluminio	Alluminio
2 / 3	2 / 4	2 / 4	2 / 2
-	si	si	si
10,0 kg / 50 kg	9,2 kg / 60 kg	18,3 kg / 60 kg	20,5 kg / 60 kg
portellone posteriore	portellone posteriore	portellone posteriore	portellone posteriore
110 cm / 90,5 cm	138 cm / 60 cm	95 cm / 90 cm	123 cm / 90 cm
148 x 60 x 110 cm	128 x 54,5 x 138 cm	154 x 60 x 95 cm	153 x 86 x 123 cm
Rail Quick Pro	Rail Plus	Rail Plus	Rail Premium
Pro S 1 / Pro S 3	Pro 1 / Pro 3	Pro S 1 / Pro S 3	Pro S 1 / Pro S 3

Per caratteristiche prodotto vedi pag. 31

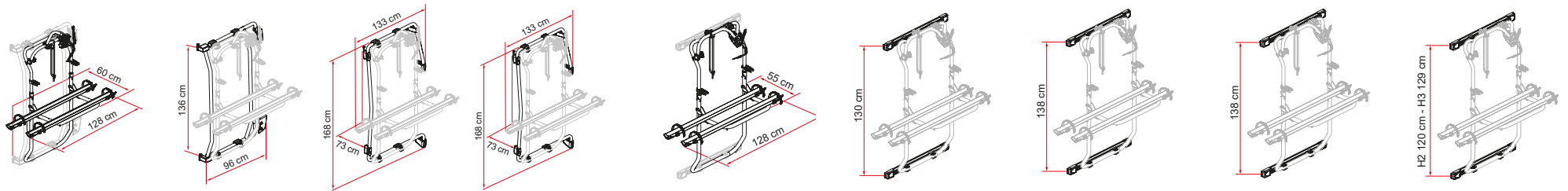

Carry-Bike Frame	Kit Frame Ducato	Kit Frame Sprinter	Kit Frame Crafter
02096-35- / 02096-35A	08753-01-	08753-02-	08753-03-
Alluminio / Deep Black	Acciaio inox	Acciaio inox	Acciaio inox
2 / 3	-	-	-
si	-	-	-
9,4 kg / 50 kg	10,8 kg	9,5 kg	9,5 kg
porta doppia posteriore	-	-	-
-	136 cm	168 cm	168 cm
-	-	-	-
Rail Plus	-	-	-
Pro S 1 / Pro S 3	-	-	-

Per caratteristiche prodotto vedi pag. 34

Carry-Bike DJ	Kit Bars DJ Ducato ≥ 06	Kit Bars DJ Sprinter ≥ 06 / Crafter ≥ 06 ≤ 16	Kit Bars DJ Crafter ≥ 17	Kit Bars DJ Transit ≥ 14
02096-26- / 02096-26A	08754-01- / 08754-01A	08754-02- / 08754-02A	08754-03- / 08754-03A	08754-04- / 08754-04A
Alluminio / Deep Black	Alluminio / Deep Black	Alluminio / Deep Black	Alluminio / Deep Black	Alluminio / Deep Black
2 / 2	-	-	-	-
-	-	-	-	-
7,8 kg / 35 kg	2,8 kg	2,6 kg	2,6 kg	2,6 kg
porta doppia posteriore	-	-	-	-
-	130 cm	138 cm	138 cm	H2 120 cm - H3 129 cm
-	-	-	-	-
Rail Quick Pro	-	-	-	-
Pro 1 / Pro 2	-	-	-	-

Per caratteristiche prodotto vedi pag. 36

Bike-Block Pro S

[1] Bike-Block Pro S 1



[2] Bike-Block Pro S 2

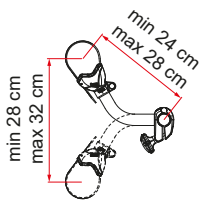

[3] Bike-Block Pro S 3

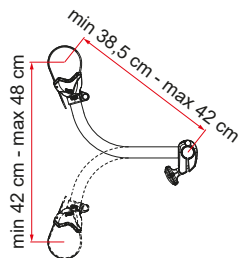

[4] Bike-Block Pro S 4

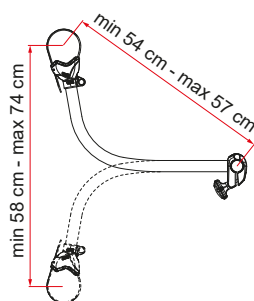

[5] Bike-Block Pro S D1

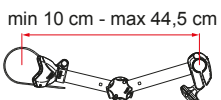

[6] Bike-Block Pro S D2

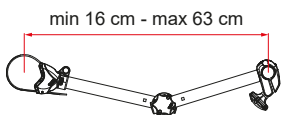

[7] Bike-Block Pro S D3

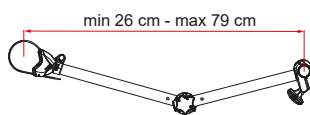

Descrizione	Colore	Peso	Codice
[1] Bike-Block Pro S 1	anodizzato / Deep Black	0,2 kg	07215-01A / 07215L01A
[2] Bike-Block Pro S 2		0,3 kg	07215A01A / 07215M01A
[3] Bike-Block Pro S 3		0,4 kg	07215B01A / 07215B05A
[4] Bike-Block Pro S 4		0,5 kg	07215C01A / 07215P01A
[5] Bike-Block Pro S D1	anodizzato / Deep Black	0,6 kg	07215D01A / 07215G01A
[6] Bike-Block Pro S D2		0,7 kg	07215E01A / 07215H01A
[7] Bike-Block Pro S D3		0,8 kg	07215F01A / 07215I01A

Per caratteristiche prodotto vedi pag. 39

Bike-Block Pro

[1] Bike-Block Pro 1

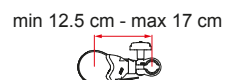

[2] Bike-Block Pro 2



[3] Bike-Block Pro 3



[4] Bike-Block Pro 4

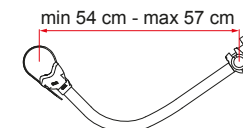

[5] Bike-Block Pro D1

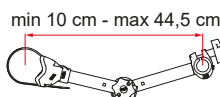

[6] Bike-Block Pro D2

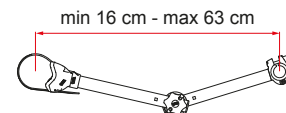

[7] Bike-Block Pro D3

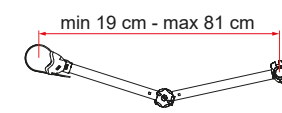

[8] Bike Frame Adapter

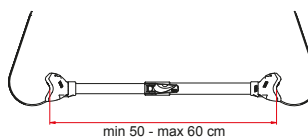

Descrizione	Colore	Peso	Codice
[1] Bike-Block Pro 1	anodizzato / Deep Black	0,2 kg	04133-01A / 04133H01A
[2] Bike-Block Pro 2		0,3 kg	04133A01A / 04133A01N
[3] Bike-Block Pro 3		0,4 kg	04133B01A / 04133B04A
[4] Bike-Block Pro 4		0,5 kg	04133C01A / 04133L01A
[5] Bike-Block Pro D1	anodizzato	0,6 kg	04133E01A
[6] Bike-Block Pro D2		0,7 kg	04133F01A
[7] Bike-Block Pro D3		0,8 kg	04133G01A
[8] Bike Frame Adapter	-	0,5 kg	06602-01-

Per caratteristiche prodotto vedi pag. 39

Rail

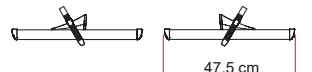
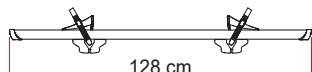
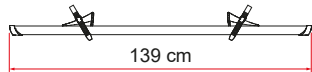
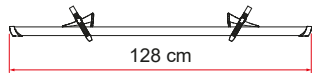
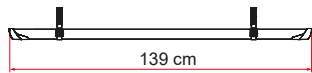
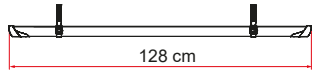
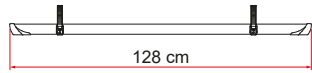

Descrizione	Colore	Agganci	Scorrimento destra-sinistra	Scorrimento avanti-indietro	Lunghezza	Peso	Codice
Rail Quick Pro	anodizzato	Quick Safe	●	○	128 cm	1,0 kg	98656-993
	Deep Black						98656M358
Rail Plus	anodizzato	Quick Safe	●	○	128 cm	1,0 kg	98656M566
	Deep Black						98656M567
Rail Plus XL	anodizzato	Quick Safe	●	○	128 cm	1,0 kg	98656M588
	Deep Black						98656M589
Rail Premium	anodizzato	Premium Quick	●	○	128 cm	1,3 kg	98656M131
	Deep Black						98656M150
Rail Premium XL	anodizzato	Premium Quick Premium Quick	●	○	139 cm	1,9 kg	98656M132
	Deep Black						98656M153
Rail Premium S	anodizzato	Premium Quick	●	●	128 cm	1,7 kg	98656M133
	Deep Black						98656M152
Rail Premium S Fat Bike	anodizzato	Premium Quick	●	●	128 cm	2,0 kg	98656M146
	Deep Black						98656M151
Kit Rail Premium 48	anodizzato	Premium Quick	●	○	2 x 47,5 cm	1,2 kg	98656M087
	Deep Black						98656M147
Kit Premium S	anodizzato	-	-	-	-	0,3 kg	98656M134

● Di serie ○ Optional (con l'utilizzo di Kit Premium S)

Per caratteristiche prodotto vedi pag. 38

Oblò

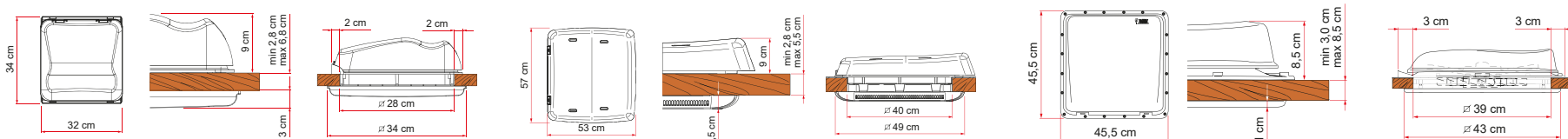

Descrizione	Vent 28 F		Kit Turbo-Vent 28 F
	Codice	07902-02-	07902-02D
Finitura coperchio	White	Crystal	-
Peso	1,8 kg		0,5 kg
Dimensioni	28x28 cm		-
Dim. d'ingombro esterne	32x34 cm		-
Dim. d'ingombro interne	31x34 cm		-
Luce interna	25x25 cm		-
Spessore tetto standard-min.-max.	2,8 - 5,0 cm		-
Spessore tetto con Kit Extension min.-max.	5,0 - 6,8 cm		-
Alimentazione	-		12 V
Potenza assorbita	-		25 W
Assorbimento minimo	-		-
Assorbimento massimo	-		1,9 A
Portata aria massima	-		9 m ³ /min
Diametro ventola	-		18 cm
Aerazione permanente	80 cm ²		50 cm ²
Funzione Polar Control	-		-
Funzione Touch	-		-

Per caratteristiche prodotto vedi pag. 41

Descrizione	Vent F Pro	Kit Turbo-Vent F Premium	Kit Turbo-Vent F
	Codice	07380-02-	07501-01-
Finitura coperchio	Crystal	-	-
Peso	4,7 kg	2,0 kg	
Dimensioni	40x40 cm	-	
Dim. d'ingombro esterne	56,6x53,1x9,2 cm	-	
Dim. d'ingombro interne	49x48,6x3,5 cm	-	
Luce interna	34,4x34,4 cm	-	
Spessore tetto standard-min.-max.	2,8 - 5,5 cm	-	
Spessore tetto con Kit Extension min.-max.	-	-	
Alimentazione	-	12 V	
Potenza assorbita	-	36 W	
Assorbimento minimo	-	0,3 A	
Assorbimento massimo	-	3 A	
Portata aria massima	-	35 m ³ /min	
Diametro ventola	-	30 cm	
Aerazione permanente	100 cm ²	-	
Funzione Polar Control	-	●	●
Funzione Touch	-	●	-

Per caratteristiche prodotto vedi pag. 42

Vent		Turbo-Vent		Turbo-Vent Premium	
04329B02-	04329B02D	03624F02-	03624F02D	03624H02-	03624H02D
White	Crystal	White	Crystal	White	Crystal
2,8 kg		4,6 kg			
40x40 cm					
45,5x45,5x8,5 cm					
43x43x1 cm					
-		-		-	
3,0 - 5,0 cm		3,0 - 4,5 cm		3,0 - 5,0 cm	
5,1 - 8,5 cm		4,5 - 8,5 cm		5,1 - 8,5 cm	
-		12 V			
-		36 W			
-		0,3 A			
-		3 A			
-		35 m ³ /min			
-		30 cm			
80 cm ²		80 cm ²			
-		-			
-		-			

Per caratteristiche prodotto vedi pag. 41

Descrizione	[1] Turbo-Kit	[1] Kit Frame 40 Ducato	[3] Kit Frame 28 Ducato
Codice	98683-059	08636-01-	08635-01-
Peso	1,3 kg	0,4 kg	0,3 kg
Dimensioni	31x48 cm	49x49 cm	37,5 x 34 cm

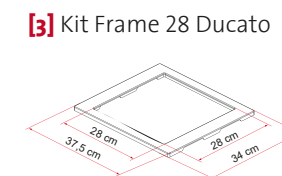
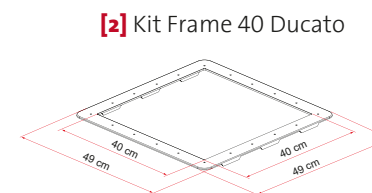
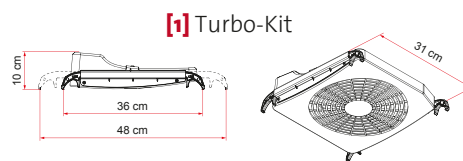

Per caratteristiche prodotto vedi pag. 42

LED per tendalini

[1] Awning Arms LED

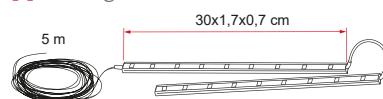

[2] Kit Awning LED

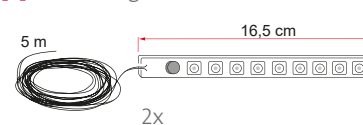

[3] - [4] Kit LED Strip Awning



[5] LED Awning Case

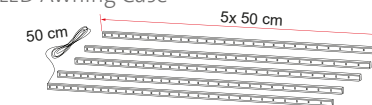

[6] LED Awning Case 50



[7] Rafter LED

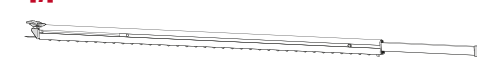

[8] Rafter LED F40van

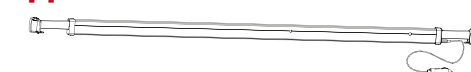

Descrizione	[1] Awning Arms LED	[2] Kit Awning LED	[3] Kit LED Strip Awning High Brightness	[5] LED Awning Case	[6] LED Awning Case 50	[7] Rafter LED	[8] Rafter LED F40van
Codice	98655-849	98655-471	98655Z051	98655-914	98655-915	98655-850	98655Z134
Colore LED	Bianco freddo		Bianco neutro	Bianco freddo			Bianco caldo
Tono	6500° k		4500° k	6500° k			3000° k
Angolo conico	120°						
Lumen	382	170	1200/m	168 / barra	168	792	153
N° LED	18	9	60/m	30 / barra	30	36	66
Aliment.	12 V						
Potenza	4 W	2,4 W	69 W	2,7 W / barra	2,7 W	8,5 W	7 W
Assorbimento	0,36 A	0,20 A	5,75 A	0,23 A / barra	0,23 A	0,80 A	0,53 A
Grado di protezione IP	IP 54		IP 65	IP 54			IP 65
F45s	●	●		●	●	●	●*
F45s VW T5/T6 / PSA	●	●				●	●*
F80s / Ducato	●		●				
F40van	●		●				●

● Adatto
*solo per F45s 260

Per caratteristiche prodotto vedi pag. 43

Per caratteristiche prodotto vedi pag. 43

Taniche e accessori

[1] Roll-Tank 23 F

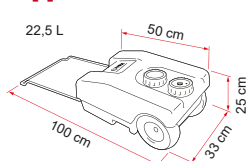

[2] Roll-Tank 40 F

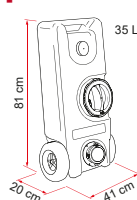

[3] Roll-Tank 70

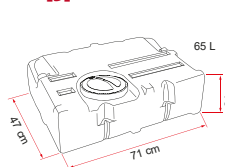

[4] Water Cap

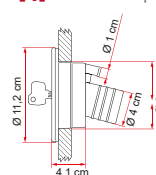

[5] Roll-Tank 23 W

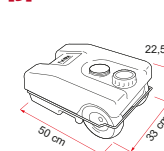

[6] Roll-Tank 40 W

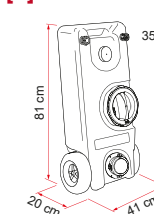

Descrizione	[1] Roll-Tank 23 F	[2] Roll-Tank 40 F	[3] Tank 70	[4] Water Cap White	[4] Water Cap Black	Kit tappo con portagomma
Codice	02428A01A	08307-02A	08306-01-	94715-010	94715-005	98669-004
Peso	2,4 kg	3,8 kg	4,4 kg	0,2 kg		0,08 kg
Capacità	22,5 l	35 l	65 l	-	-	-

Descrizione	[5] Roll-Tank 23 W	[6] Roll-Tank 40 W	Kit Sanitary Flex	Quick Connection W
Codice	02428A01-	08307-01-	02438A01-	06497-01-
Peso	2,4 kg	3,9 kg	0,8 kg	0,2 kg
Capacità	22,5 l	35 l	-	-

Per caratteristiche prodotto vedi pag. 45

LED per esterno

[1] LED Awning Light

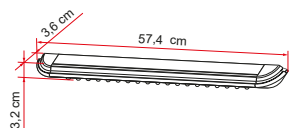

[2] LED Warning Solar

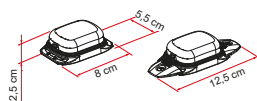

[3] LED Sensor Door Light

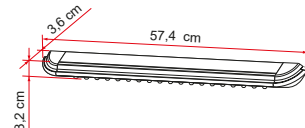

Descrizione	[1] LED Awning Light	[2] LED Warning Solar	[3] LED Sensor Door Light
Codice	98655-848	98655-885	98655A884
Colore LED	Bianco freddo	Rosso intermit.	Bianco freddo
Tono	6500° k	-	-
Angolo conico		120°	
Lumen	547	-	547
N° LED	31	6	31
Aliment.	12 V	2,4 V	12 V
Potenza	7,4 W	-	7,4 W
Assorbimento	0,62 A	-	0,62 A
Grado di protezione IP		IP 54	

Per caratteristiche prodotto vedi pag. 44

Organizer

Descrizione	Codice	Peso	Dimensioni	Numero tasche	Triplo aggancio *	Funzione
Pack Organizer L	07512A01-	0,5 kg	88x39 cm	6	●	Per oggetti di piccole dimensioni
Pack Organizer S	07512-01-	0,4 kg	50x84 cm	11	●	Per oggetti di piccole dimensioni
Pack Organizer Toiletry	07515-01-	0,6 kg	30x37x11 cm / 30x118x11 cm	10	-	Portaoggetti da bagno
Pack Organizer Seat	07514-01-	0,3 kg	43x66x2 cm	4	-	Da applicare dietro ai sedili del veicolo
Pack Organizer Shoes	07513-01-	1,1 kg	84x54x2 cm	10	●	Porta scarpe
Fix Organizer	98655-163	0,1 kg	5,5x3x1 cm	-	-	-
Pack Organizer Mix	08725-01-	0,3 kg	∅ 28 cm - h 40 cm	-	-	-
Carry-Dog	08201-01-	2,8 kg	75x55x49 cm	-	-	-
Pack Organizer Box	08207-01-	2,8 kg	60x36x31 cm	-	-	-
Mega Bag Elite	08373-01-	1,2 kg	150x35x35 cm	-	-	-
Mega Bag Smart L	08374A01-	1,0 kg	195x25x25 cm	-	-	-

* 3 modalità di installazione: su canalina, usando gli occhielli (viti non incluse), con Fix Organizer (opzionale)

Safe Door

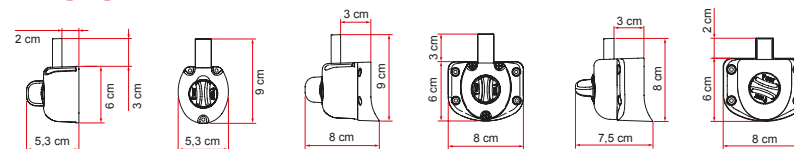

Descrizione	Safe Door Guardian	Safe Door Guardian Ducato > 2009	Safe Door Guardian Ducato > 2006 < 2009
Codice	05388-01-	05388-07-	05388-04-
Peso	0,3 kg	0,4 kg	

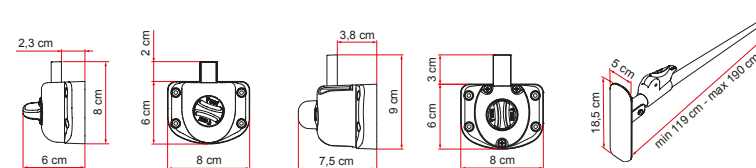

Descrizione	Safe Door Guardian Transit < 2006	Safe Door Guardian Transit > 2006 < 2014	Duo-Safe Pro
Codice	05388-03-	05388-05-	05411-02-
Peso	0,4 kg		1,0 kg

Per caratteristiche prodotto vedi pag. 50

Cover

Descrizione	Cover Top	Thermoglas XXL Ducato > 2006	Thermoglas Ducato Windscreen
Codice	04932-01-	06344A01-	08041-01-
Peso	6,0 kg	11,0 kg	5,0 kg

Descrizione	Thermo Wall Ducato Cabin >2006	Coverglas XL Ducato > 2006	Coverglas VW T5/T6	Coverglas Ford Transit
Codice	06585A01-	06344-01-	06344B01-	06344C01-
Peso	1,8 kg	3,5 kg	3,5 kg	3,5 kg

Per caratteristiche prodotto vedi pag. 47

Per caratteristiche prodotto vedi pag. 50

Pompe acqua e accessori

Descrizione	[1] Aqua F (13 litri)	[2] Aqua F (10 litri)	[3] Aqua 8 (7 litri)	[3] Aqua 8 (10 litri)	[4] A20	Kit Raccordi Aqua F
Codice	07073-01-	07073A01-	01216C01-	01216B01-	02478-01-	98657-013
Peso	2,2 kg	1,4 kg	1,5 kg		0,3 kg	0,3 kg
Alimentazione	12 V		12 V		-	-
Assorbimento corrente	2,5 A	1,7 A	1,4 A	3,4 A	-	-
Portata a 0 bar	13 l/min	10	7 l/min	10 l/min	-	-
Rumorosità	50 db	52 db	55/60 db	65/70 db	-	-
Intervento pressostato	1,5 Bar - 21,7 Psi		1,5 Bar - 21,7 Psi		-	-
Prevalenza aspirazione	5 m		-		-	-

Alimentazione: 12 V

Per caratteristiche prodotto vedi pag. 44

Aqua F: il modello da 10 l è indicato per circuiti standard, dove non viene richiesta un'alta portata, versione a basso assorbimento di corrente e più economica con raccordi previsti come optional. La versione da 13 l è invece indicata per impianti dove è richiesta una portata elevata.

[1] Aqua F (13 litri)

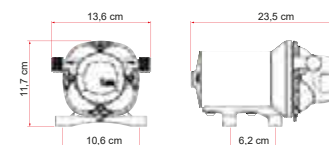

[2] Aqua F (10 litri)

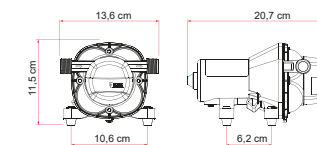

[3] Aqua 8 (7 e 10 litri)

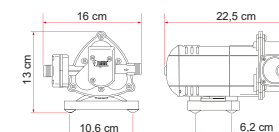

[4] A20

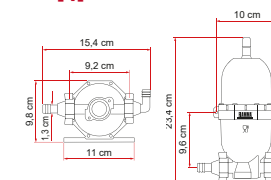

Fixing-Bar e accessori

[1] Roof Rail

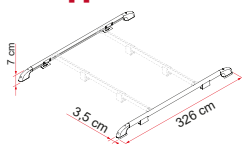

[2] Fixing-Bar Rail

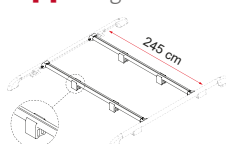

[3] Fixing-Bar Pro L

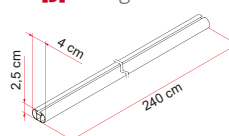

[4] Roof Rail Ducato

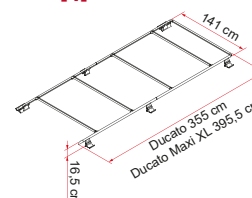

[5] Roof Rail Ducato H3

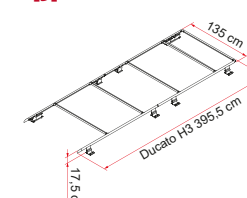

[6] Rooller Roof Rail

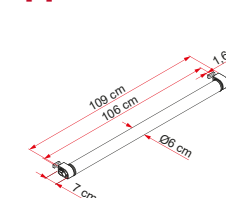

Descrizione	[1] Roof Rail	[2] Fixing-Bar Rail	[3] Fixing-Bar Pro L	[4] Roof Rail Ducato * (h 16,5 cm)	[4] Roof Rail Ducato * Deep Black (h 16,5 cm)	[4] Roof Rail Ducato Maxi XL **	[5] Roof Rail Ducato H3 ***	[6] Roller Roof Rail
Codice	05516-01-	98655-075	98655-295	05808-01-	05808A01A	05808-02-	05808-03-	06876-01-
Peso	4,7 kg	3,4 kg	1,5 kg	12,0 kg	12,0 kg	13,5 kg	14,2 kg	1,5 kg

* Installabile su mezzi con tetto alto H2, nelle lunghezze L1, L2 ed L3 (per raggiungere la lunghezza desiderata è sufficiente tagliare le 2 barre laterali, fornite di serie per L3)

Per caratteristiche prodotto vedi pag. 48

** Per mezzi a tetto alto H2 nella lunghezza L4

*** Versione studiata per veicoli con tetto alto H3 nelle lunghezze L3 e L4

Descrizione	Kit Roof Rail Ducato Extra 16,5 cm ****	Kit Roof Rail Ducato Extra 14,5 cm ****	Kit Roof Rail Ducato Extra Cover	Kit Roof Rail Ducato Cover Left	Kit Roof Rail Ducato Cover Right
Codice	98658-066	98658-097	98658-103	98658-101	98658-102
H staffa	16,5 cm	14,5 cm	-	-	-
Peso	1,0 kg		0,1 kg		

**** Coppia di staffe aggiuntive (da abbinare al Roof Rail Ducato Maxi XL)

Per caratteristiche prodotto vedi pag. 48

Sistemi di livellamento

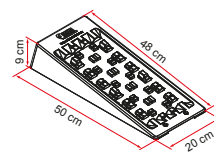
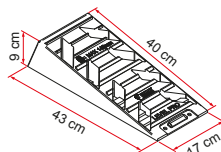
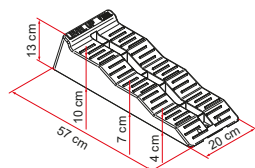
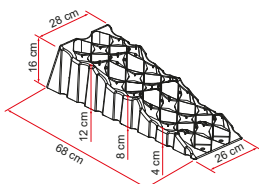

Descrizione	Kit Level Up Premium S *	Level Up	Kit Level Up	Level Pro	Level System Magnum
Codice	97901-062	97901-038	97901-059	97901-011	97901-015
Colore	grigio	grigio	grigio	grigio	giallo
Dimensioni	68x28x16 cm	57x20x13 cm	57x20x13 cm	43x17x9 cm	50x20x9 cm
Livelli	3	3	3	-	-
Portata	5,0 t	5,0 t	5,0 t	5,0 t	8,0 t
Sovrapponibile	no	no	no	si	si
Peso	2,3 kg cad.	1,45 kg cad.	1,45 kg cad.	0,8 kg cad.	1,3 kg cad.
Veicoli compatibili	Furgonati	Minivan - Furgonati		Minivan	Minivan - Furgonati
Chock Level		●	●	●	●
Anti Slip Plate		●	●	●	●
Level Bag	●	●	●		
Level Bag S				●	●
Level Plate		●	●		

● Di serie ● Optional

Per caratteristiche prodotto vedi pag.46

* Questo prodotto non è destinato alla vendita nel Regno Unito, non è dunque consentita l'importazione diretta o tramite terzi nel paese

Deluxe DJ

[1] Deluxe DJ Ducato

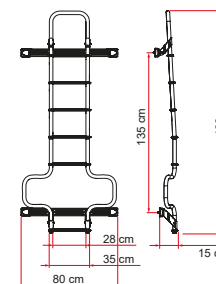

[2] Deluxe DJ Ducato H3

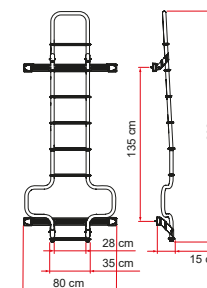

Descrizione	[1] Deluxe DJ Ducato	[2] Deluxe DJ Ducato H3
Codice	02426-09A 02426A09A	02426-17A 02426A17A
Colore	alluminio / Deep Black	alluminio / Deep Black
Peso	6,5 kg	6,9 kg
Nr gradini	6	7

Per caratteristiche prodotto vedi pag.49

Deluxe

Descrizione	Kit Bars Deluxe Sprinter ≥ 06 / Crafter ≥ 06 ≤ 16	Kit Bars Deluxe Crafter ≥ 17	Kit Bars Deluxe Transit ≥ 14	Deluxe DJ
Codice	08772-03- / 08772-03A	08772-01- / 08772-01A	08772-02- / 08772-02A	02426-22- / 02426-22A
Colore	alluminio / Deep Black	alluminio / Deep Black	alluminio / Deep Black	alluminio / Deep Black
Peso	2,2 kg	2,1 kg	2,0 kg	5,5 kg
Nr gradini	-	-	-	8

Deluxe DJ Sprinter

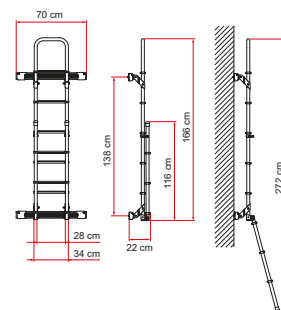

Deluxe DJ Crafter

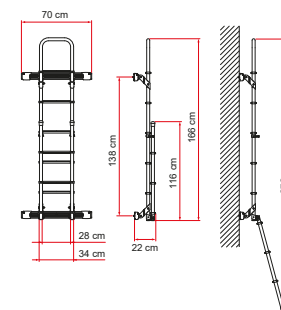

Deluxe DJ Transit

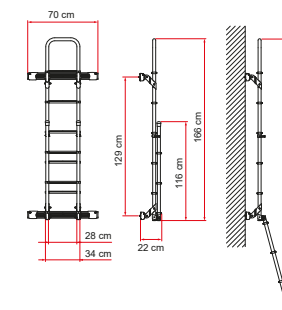

Per caratteristiche prodotto vedi pag.49

Scopri gli accessori Fiamma più adatti a te



Vai su www.fiamma.com o scansiona il **Qrcode**

Clicca su **Configuratore**

Inserisci le **caratteristiche** del tuo veicolo e scopri quali sono i prodotti **Fiamma** che fanno per te



Video Tutorial

F45s



F35pro



F40van



Privacy Room
Ducato F80s



Privacy Room van
F45s



Privacy Room
Light F35pro



Room Van
Premium F40van



Carry-Bike
Frame Ducato





Fiamma SpA - Italy
Via S. Rocco, 56 - 21010 Cardano al Campo (VA)